

en-us	Use and Care Manual	4
fr-ca	Manuel d'utilisation	24
es-mx	Manual del usuario	46

WINE STORAGE APPLI- ANCE

Wine storage appliance
Appareil de stockage du vin
Conservador de vinos

RW204..

GAGGENAU



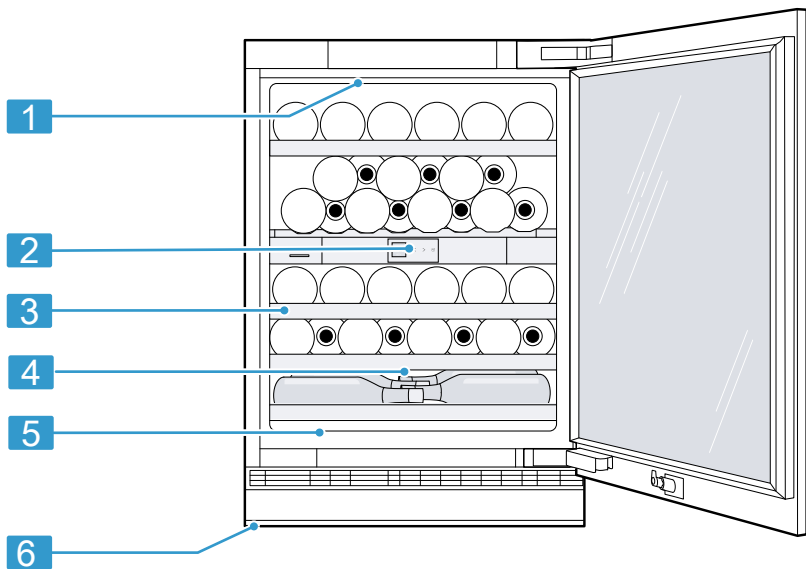

1

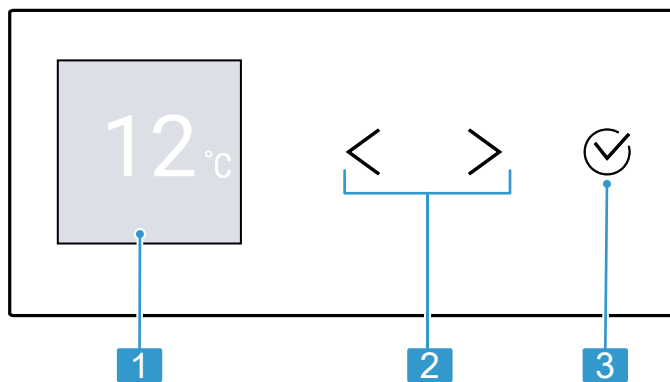

2

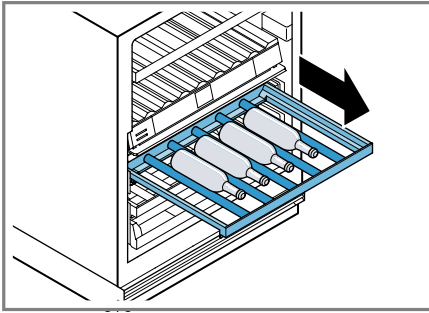

3

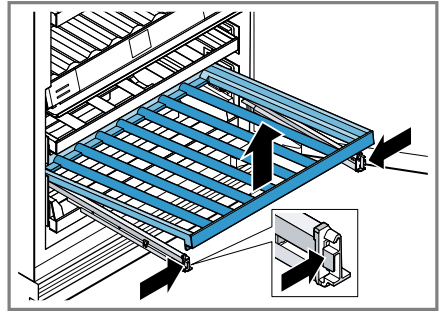

4

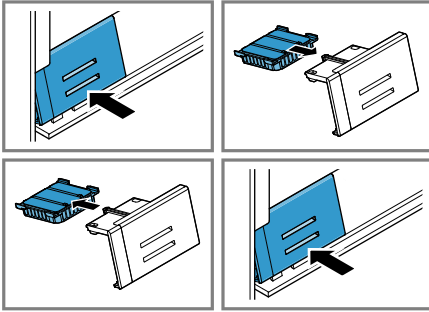

5

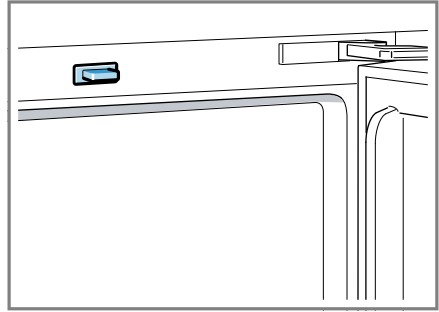

6

**You can find additional information and explanations online.
Scan the QR code on the title page.**



Table of contents

1 Safety	6	7.4 Setting the temperature of the wine storage compartment	14
1.1 Safety definitions	6	7.5 Temperature display brightness	14
1.2 General information	6	7.6 Keylock	14
1.3 Intended use	6	7.7 Humidity	14
1.4 Restrictive Use	6	8 Basic settings	15
1.5 Safe transport	7	8.1 Changing the basic settings ...	15
1.6 Safe installation	7	8.2 Overview of the basic settings	15
1.7 Safe use	8	9 Additional functions	16
1.8 Damaged appliance	9	9.1 Interior lighting	16
1.9 State of California Proposition 65 Warnings	10	9.2 Presentation mode	16
2 Preventing material damage	11	9.3 Rest mode	17
3 Environmental protection and energy-saving	11	10 Alarm	17
3.1 Disposal of packaging	11	10.1 Door alarm	17
3.2 Saving energy	11	10.2 Temperature alarm	17
4 Installation and connection	11	11 Wine storage compartment ...	17
4.1 Included in delivery	11	11.1 Arranging the maximum number of standard bottles	18
4.2 Criteria for the installation location	12	11.2 Tips for storing wine	18
4.3 Installing the appliance	12	11.3 Drinking temperatures	18
4.4 Preparing the appliance for first use	12	12 Defrosting	18
4.5 Connecting the appliance to the electricity supply	12	12.1 Defrosting in the wine storage compartment	18
5 Familiarizing yourself with your appliance	12	13 Cleaning and maintenance	19
5.1 Appliance	12	13.1 Care instructions for stainless steel surfaces	19
5.2 Control panel	12	13.2 Preparing the appliance for cleaning	19
6 Features	13	13.3 Cleaning the appliance	19
6.1 Extendable bottle shelf	13	13.4 Cleaning the condensation channel and drainage hole ...	20
6.2 Odor filter	13	13.5 Removing the fittings	20
7 Basic Operation	13	13.6 Replacing the odor filter	20
7.1 Switching on the appliance	13	14 Troubleshooting	20
7.2 Operating tips	13		
7.3 Switching off the appliance	14		

15 Storage and disposal	22
15.1 Taking the appliance out of operation	22
15.2 Disposal of your old appli- ance	22
16 Customer Service	23
16.1 Model number (E-Nr.) and production number (FD)	23
17 Technical specifications	23



IMPORTANT SAFETY INSTRUCTIONS

READ AND SAVE THESE INSTRUCTIONS

Observe the following safety instructions.

1.1 Safety definitions

Here you can find explanations of the safety signal words used in this manual.

WARNING

This indicates that death or serious injuries may occur as a result of non-observance of this warning.

CAUTION

This indicates that minor or moderate injuries may occur as a result of non-observance of this warning.

NOTICE

This indicates that damage to the appliance or property may occur as a result of non-compliance with this advisory.

Note: This alerts you to important information.

1.2 General information

- Read this manual carefully.
- Keep the manual and the product information in a safe place for future reference or for the next owner.
- Do not connect the appliance if it has been damaged in transit.

1.3 Intended use

This appliance is only intended to be fitted under a counter.

Only use this appliance:

- for storing wine.
- for normal household use and in enclosed spaces in a residential environment.
- Up to an altitude of 4921 ft (1500 m) above sea level.

1.4 Restrictive Use

This appliance is not intended for use by persons (including children) with reduced physical, sensory or mental capabilities, or lack of experience and knowledge, unless they have been given supervision or instruction concerning use of the appliance by a person responsible for their safety.

Do not let children play with the appliance.

Cleaning and user maintenance must not be performed by children unless they are being supervised.



IMPORTANT SAFETY INSTRUCTIONS

READ AND SAVE THESE INSTRUCTIONS

1.5 Safe transport

WARNING

The heavy weight of the appliance may result in injury when lifted.

- ▶ Do not lift the appliance on your own.

1.6 Safe installation

WARNING

To avoid risk of injury from incorrect installations, observe the following.

- ▶ Ensure all installation instructions are followed before use.
- ▶ Connect and operate the appliance only in accordance with the specifications on the rating plate.
- ▶ Connect the appliance to a power supply with alternating current only via a correctly installed socket outlet with grounding.
- ▶ The protective conductor system of the domestic electrical installation must be properly installed.
- ▶ Never equip the appliance with an external switching device, e.g. a timer or remote control.
- ▶ When the appliance is installed, the mains plug of the power cord must be freely accessible. If free access is not possible, an isolating switch must be integrated into the permanent electrical installation according to the installation regulations.
- ▶ When installing the appliance, check that the power cord is not trapped or damaged.

To avoid risk of injury from damaged insulation of the power cord, observe the following.

- ▶ Never let the power cord come into contact with heat sources.

WARNING

If the appliance's ventilation openings are closed off, a leak in the refrigeration circuit may result in a flammable mixture of gas and air.

- ▶ Keep ventilation openings in the appliance casing or in the integrated casing clear of obstruction.

WARNING

To avoid risk of injury from an extended power cord and non-approved adapters, observe the following.

- ▶ Do not use extension cords or multiple socket strips.
- ▶ Only use adapters and power cords approved by the manufacturer.
- ▶ If the power cord is too short and a longer one is not available, please contact an electrician to have the domestic installation adapted.



IMPORTANT SAFETY INSTRUCTIONS

READ AND SAVE THESE INSTRUCTIONS

Multiple-socket strips or portable power supply units may overheat and cause a fire.

- ▶ Do not place multiple-socket strips or power supply units on the back of the appliance.

1.7 Safe use

WARNING

Moisture intrusion may cause an electric shock.

- ▶ Use the appliance in enclosed spaces only.
- ▶ Never expose the appliance to intense heat or humidity.
- ▶ Do not use any steam cleaners or high-pressure cleaners to clean the appliance.

WARNING

Children may pull packaging material over their heads, or wrap themselves up in it and suffocate.

- ▶ Keep packaging material away from children.
 - ▶ Do not allow children to play with packaging material.
- Children may breathe in or swallow small parts, causing them to suffocate.
- ▶ Keep small parts away from children.
 - ▶ Do not allow children to play with small parts.

WARNING

If the cooling circuit is damaged, flammable refrigerant may escape and explode.

- ▶ To accelerate the defrosting process, do not use any other mechanical devices or means other than those recommended by the manufacturer.
- Products which contain flammable propellants and explosive substances may explode, e.g. spray cans.
- ▶ Do not store products which contain flammable propellants (e.g. spray cans) or explosive substances in the appliance.

WARNING

Electrical devices placed inside the appliance may cause a fire, e.g. heaters or electric ice makers.

- ▶ Do not operate electrical devices within the appliance.

WARNING

Injury to the eyes caused by escaping flammable refrigerant and hazardous gases.

- ▶ Do not damage the tubes of the refrigerant circuit or the insulation.



IMPORTANT SAFETY INSTRUCTIONS

READ AND SAVE THESE INSTRUCTIONS

1.8 Damaged appliance

WARNING

To avoid risk of injury from a damaged appliance or power cord, observe the following.

- ▶ Never operate a damaged appliance.
- ▶ Never pull on the power cord to unplug the appliance. Always unplug the appliance at the power outlet.
- ▶ If the appliance or the power cord is damaged, immediately unplug the power cord or switch off the breaker in the circuit breaker box.
- ▶ Call Customer Service. → *Page 23*

To avoid risk of injury from improper repairs, observe the following.

- ▶ Only qualified technicians or authorized service providers should perform repairs.
- ▶ Only genuine spare parts may be used to repair the appliance.
- ▶ If the power cord or the appliance power cable of this appliance becomes damaged, it must be replaced with a special power cord or special appliance power cable, which is available from the manufacturer or the manufacturer's Customer Service.

WARNING



If the tubes are damaged, flammable refrigerant and harmful gases may escape and ignite.

- ▶ Keep open flames and ignition sources away from the appliance.
- ▶ Ventilate the room.
- ▶ Switch off the appliance.
- ▶ Unplug the appliance from the power source or switch off the circuit breaker in the fuse box.
- ▶ Call Customer Service. → *Page 23*



IMPORTANT SAFETY INSTRUCTIONS

READ AND SAVE THESE INSTRUCTIONS

1.9 State of California Proposition 65 Warnings

This product may contain a chemical known to the State of California, which can cause cancer or reproductive harm. Therefore, the packaging of your product may bear the following label as required by California:

STATE OF CALIFORNIA PROPOSITION 65 WARNING: /
AVERTISSEMENT ISSUE DE LA PROPOSITION 65
DE L'ÉTAT DE LA CALIFORNIE:



**WARNING /
AVERTISSEMENT**

Cancer and Reproductive Harm / Cancer et dommages à la
reproduction - www.P65Warnings.ca.gov.

2 Preventing material damage

NOTICE

Using the base, runners or appliance doors as a seat or climbing surface may damage the appliance.

- ▶ Do not stand or lean on the base, runners or doors.

Contamination with oil or fat may cause plastic parts and door seals to become porous.

- ▶ Keep plastic parts and door seals free of oil and grease.

If you clean fittings and accessories in the dishwasher, this may cause them to become deformed or discolored.

- ▶ Never clean fittings and accessories in the dishwasher.

3 Environmental protection and energy-saving

3.1 Disposal of packaging

The packaging materials are environmentally compatible and can be recycled.

- ▶ Sort the individual components by type and dispose of them separately.

3.2 Saving energy

If you follow these instructions, your appliance will use less power.

Selecting the installation location

- Keep the appliance out of direct sunlight.

- Install the appliance as far away as possible from heating elements, stoves and other heat sources:
 - Maintain a 1 1/4" (30 mm) clearance to electric or gas stoves.
 - Maintain an 11 13/16" (300 mm) clearance to oil or solid-fuel stoves.
- Never cover or block the exterior ventilation grilles.

Saving energy during use

Note: The arrangement of the fittings does not affect the energy consumption of the appliance.

- Open the appliance only briefly and then close it carefully.
- Never cover or block the interior ventilation openings or the exterior ventilation grilles.

4 Installation and connection

4.1 Included in delivery

After unpacking all the parts, check for any damage in transit and for completeness of delivery.

If you have any concerns, contact your dealer or our Customer Service → *Page 23*.

The delivery consists of the following:

- Built-under appliance
- Equipment and accessories ¹
- Installation material
- Installation instructions
- User manual
- Explanation of the limited product warranty
- Warranty enclosure ²
- Energy label

¹ Depending on the appliance specifications

² Not in all countries

en-us Familiarizing yourself with your appliance

- Information on energy consumption and noises

4.2 Criteria for the installation location

WARNING

If the appliance is in a space that is too small, a leak in the refrigeration circuit may result in a flammable mixture of gas and air.

- ▶ Only install the appliance in a space with a volume of at least 35 ft³ (1 m³) per 0.3 oz (8 g) refrigerant. The amount of refrigerant is indicated on the rating label.

→ "Appliance", Fig. **1**/**5**
Page 12

The weight of the appliance from factory may be up to 110 lbs (50 kg) depending on the model.

The subfloor must be sufficiently stable to bear the weight of the appliance.

4.3 Installing the appliance

- ▶ Install the appliance in accordance with the enclosed installation instructions.

4.4 Preparing the appliance for first use

1. Remove the information material.
2. Remove the protective film and transit bolts, e.g. remove the adhesive strips and cardboard.
3. Clean the appliance for the first time. → Page 19

4.5 Connecting the appliance to the electricity supply

1. Insert the appliance plug of the power cord into the appliance.

2. Insert the power plug of the appliance's power cord in a socket outlet with grounding nearby.

The connection data of the appliance can be found on the rating plate.

→ "Appliance", Fig. **1**/**5**
Page 12

3. Check the power plug is inserted properly.
- ✓ The appliance is now ready to use.

5 Familiarizing yourself with your appliance

5.1 Appliance

Here you can find an overview of the parts of your appliance.

→ Fig. **1**

-
- 1 Interior lighting
 - 2 Control panel → Page 12
 - 3 Extendable bottle shelf
→ Page 13
 - 4 Condensation outlet
 - 5 Rating label → Page 23
 - 6 Screw foot
-

Note: Your appliance may differ from the diagrams with regard to features and dimensions.

5.2 Control panel

You can use the control panel to configure all functions of your appliance and to obtain information about the operating status.

→ Fig. **2**

-
- 1 Displays the set temperature for the refrigerator compartment in °F or °C.
-

2 </> is used to navigate through the menu.

☑ is used to select a compartment in order to change the

3 temperature or switch on certain additional functions.

Operating logic

You activate settings by using the </> buttons to navigate. The activated settings are highlighted in white on the display.

Symbol	Description
<	Navigate to the left. Press and hold for 3 seconds to jump to the parent menu.
>	Navigate to the right
✓	Confirm, activate or deactivate the function
←	Navigate back

6 Features

The features of your appliance depend on the model.

6.1 Extendable bottle shelf

In order to achieve an improved overview and to remove bottles more quickly, pull out the extendable bottle shelf.

→ Fig. **3**

6.2 Odor filter

The odor filter filters odors in the refrigerator compartment and can be replaced if required.

→ "Replacing the odor filter", Page 20

Change the odor filter every six months. This keeps the filter quality permanently high.

Note: The filter alarm can be activated in the basic settings

→ Page 15. 🕒 appears on the display every six months.

7 Basic Operation

7.1 Switching on the appliance

1. Connect the appliance to the electricity supply. → Page 12

Note: If the appliance has been previously switched off using the control panel, press and hold ✓ for 3 seconds.

✓ ⏻ flashes.

2. If ⏻ lights up permanently, press and hold ✓ for 3 seconds.

✓ The appliance begins to cool.

✓ The temperature display flashes until the appliance has reached the set temperature.

✓ The appliance is now ready to use.

3. Set the desired temperature.

→ Page 14



7.2 Operating tips

- Once you have switched on the appliance, the set temperature is only reached after several hours.
- When closing the door, make sure that the door is not blocked by stored items.
- When you close the door, a vacuum may be created. The door is

then difficult to open again. Wait a moment until the vacuum is offset.





- The temperature in the appliance varies due to the following conditions:
 - How often the appliance is opened
 - Load capacity
 - Ambient temperature
 - Direct sunlight

7.3 Switching off the appliance

1. Press </> repeatedly until  is selected.
2. Press and hold  for 3 seconds.
- ✓  flashes.
- ✓ The display is switched off after 10 minutes.

7.4 Setting the temperature of the wine storage compartment



Your appliance has two temperature ranges.

1. Press </> repeatedly until the upper temperature range  or the lower temperature range  is selected.
2. Press  to confirm.
3. Press </> repeatedly until the required temperature is selected.
4. Press  to confirm.

7.5 Temperature display brightness

You can set the brightness of the temperature display in stages from 20–100%.

Setting the temperature display brightness

1. Press </> repeatedly until  is selected.
2. Press  to confirm.







3. Press </> repeatedly until the required setting is selected.
4. Press  to confirm.

7.6 Keylock

The button lock prevents the appliance from being operated accidentally or incorrectly while running.

Note: You can find out how to activate the keylock and change the keylock PIN in the basic settings.



Switching off the keylock

1. Press .
- ✓  appears on the display.
2. Press  to confirm.
3. Press </> repeatedly until the first digit of the PIN is selected and press  to confirm.
4. Press </> repeatedly until the second digit of the PIN is selected and press  to confirm.
5. Press </> repeatedly until the third digit of the PIN is selected and press  to confirm.

7.7 Humidity

To prevent the corks from drying out or shrinking, set the appropriate humidity level.

Tip: To maintain a constant level of humidity, avoid opening the door frequently or for long periods of time.

Standard 	Average ambient humidity between 50–80% Low energy consumption
High 	Average ambient humidity below 50% Higher energy consumption

Setting the humidity

1. Press </> repeatedly until δ is selected.
2. Press ✓ to confirm.
3. Press </> repeatedly until the required setting is selected.
4. Press ✓ to confirm.















8 Basic settings

8.1 Changing the basic settings

1. Press </> repeatedly until \rightarrow is selected.
2. Press ✓ to confirm.
3. Press </> repeatedly until the required setting is selected.
4. Press ✓ to confirm.
5. Press </> repeatedly until the desired sub-setting is selected for the respective setting.

8.2 Overview of the basic settings

Here you can find an overview of the basic settings and factory settings. The basic settings depend on the features of your appliance.

Setting	Selection	Description
 Door alarm duration	"1 min"/"2 min"/"3 min" "0 min" (off) ← (back)	Set the door alarm duration or deactivate the door alarm.
 Light alarm	 (on)  (off) ← (back)	Switch the flashing appliance lighting on or off during alarm messages.
 Alarm tone	 (on)  (off) ← (back)	Switch all alarm tones on or off.
 Confirmation tones	 (on)  (off) ← (back)	Switch the touch-key tones, confirmation tones and the start tone on or off.
 Keylock	 (on)  (off) ← (back)	Note: On delivery, the keylock PIN is set to 1 1 1. Enter the PIN to activate or deactivate the keylock.
 Keylock PIN		Enter the old keylock PIN and then the new PIN and repeat once more.

Setting	Selection	Description
☼ Display brightness	"20 %"/"40 %"/"60 %"/"80 %"/"100 %" ¹ ← (back)	The display brightness can be adjusted in stages.
🌡 Temperature unit	°C °F ← (back)	Set the temperature unit.
🔘 Idle mode	🔘 (on) 🔘 (off) ¹	To turn idle mode on or off, press </> repeatedly until the desired setting is selected, and press and hold ✓ for 3 seconds.
📄 Appliance and software information	Display for appliance and software information ← (back)	Display the appliance's model name, index, serial number and service number. Tip: You need the appliance information when you contact Customer Service.
🔔 Filter alarm	🔔 (on) 🔔 (off) ← (back)	Activate or deactivate the filter alarm for replacing the odor filter.
🔄 Factory settings	🔄 (on) 🔄 (off)	All settings are reset to the original factory settings. To reset the appliance to factory settings, press </> repeatedly until 🔄 is selected and hold ✓ down for 3 seconds.

9 Additional functions

Find out which additional functions can be used for your appliance.

9.1 Interior lighting

9.2 Presentation mode

In presentation mode, the interior lighting is permanently switched on.

¹ Factory setting (may vary according to model)

Switching on the presentation mode

1. Press </> repeatedly until presentation light mode  is selected.
2. Press ✓ to confirm.
3. Use </> to set the required brightness level to "20%"/"40%"/"60%"/"80%"/"100%".
4. Press ✓ to confirm.

Switching off the presentation mode

1. Press </> repeatedly until presentation light mode  is selected.
2. Press ✓ to confirm.
3. Use </> to set the presentation light brightness "0%".
4. Press ✓ to confirm.

9.3 Rest mode

The rest mode switches off all non-essential functions.

During rest mode, the following functions are switched off:

- Alarm
- Interior lighting
- Audible signals
- Messages on the control panel

Notes

- The brightness of the control panel lighting is reduced during the rest mode.
- You can find out how to switch on rest mode in the basic settings.
→ *Page 15*

10 Alarm

10.1 Door alarm

If the appliance door is open for a while, the door alarm switches on. A warning tone sounds and  appears.

Switching off the door alarm



- ▶ Close the appliance door or touch .
- ✓ The warning tone is switched off.

10.2 Temperature alarm

If the wine storage compartment is too warm or too cold for an extended period, the temperature alarm switches on.

A warning tone sounds and  appears.

Switching off the temperature alarm

1. Touch .
- ✓ The temperature display indicates the warmest temperature.
2. Touch .
- ✓ The current temperature flashes and the display alternates with  until the set temperature is reached.

11 Wine storage compartment

In the wine storage compartment, you store wine at a constant temperature.

You can set the temperature in the wine storage compartment from 41 °F (5 °C) to 68 °F (20 °C) .

11.1 Arranging the maximum number of standard bottles

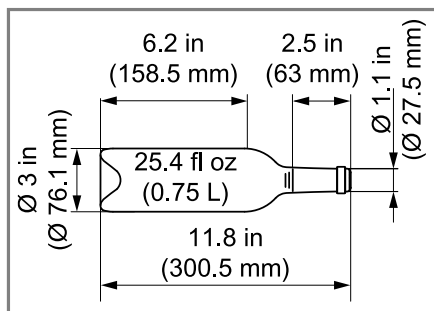

Standard bottle

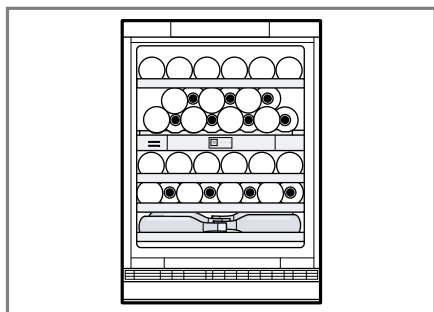

Storage example with 38 standard bottles

11.2 Tips for storing wine

Note the following tips for storing wine.

- Store the wine bottles directly on the bottle shelves. The open bottle shelves allow for continuous air circulation, which quickly removes excess moisture.
- Temper the wine before serving it. Remove red wine from the appliance 4 to 5 hours before serving and rosé wine 2 to 3 hours before serving to allow it to slowly warm to the ideal drinking temperature (chambrieren). Serve white wine immediately after taking it out of the appliance. Cool Sekt and

Champagne in the refrigerating appliance shortly before serving.

- Always store wine a little cooler than its ideal drinking temperature, as the wine warms up as soon as it is poured into the glass.

11.3 Drinking temperatures

The correct serving temperature is crucial for the taste of the wine.

Type of wine	Drinking temperature
Full-bodied red Bordeaux	64 °F (18 °C)
Côtes du Rhône red, Barolo	63 °F (17 °C)
Full-bodied red Burgundy, red Bordeaux	61 °F (16 °C)
Port	59 °F (15 °C)
Young red Burgundy	57 °F (14 °C)
Young red wines	54 °F (12 °C)
Young Beaujolais, all white wines with little residual sugar	52 °F (11 °C)
Old white wines, full-bodied Chardonnay	50 °F (10 °C)
Sherry	48 °F (9 °C)
Young white wines, from late vintage onward	46 °F (8 °C)
Loire, Entre-deux-Mers white wines	45 °F (7 °C)

12 Defrosting

12.1 Defrosting in the wine storage compartment

When the appliance is operating, condensation droplets or frost form on the rear panel of the wine storage compartment due to functional rea-

sons. The back panel in the wine storage compartment defrosts automatically.

The condensation drains into the drainage hole via the condensation channel.

To ensure that the condensation can drain and odors do not form, observe the following information: .

→ *"Cleaning the condensation channel and drainage hole", Page 20*

13 Cleaning and maintenance

Note: The Statement of Limited Product Warranty covers defects in materials and workmanship. Cleaning and maintenance is not covered by the warranty and a charge will apply. See the Statement of Limited Product Warranty for more details.

13.1 Care instructions for stainless steel surfaces

When taking care of and cleaning stainless steel surfaces, use only cleaning cloths and cleaning agents suitable for stainless steel.

Tips

- To prevent visible scratches, wipe the stainless steel surface in the direction of the grain.
- Suitable cleaning agents and cleaning cloths are available from our customer service, your dealer or on our website.

13.2 Preparing the appliance for cleaning

1. Disconnect the appliance from the power supply.
Unplug the appliance from the power source or switch off the circuit breaker in the fuse box.

2. Take out all bottles and store them in a cool place.
3. Remove all fittings and accessories from the appliance.
→ *Page 20*

13.3 Cleaning the appliance

WARNING

Moisture intrusion may cause an electric shock.

- ▶ Do not use any steam cleaners or high-pressure cleaners to clean the appliance.

NOTICE

Unsuitable cleaning agents may damage the surfaces of the appliance.

- ▶ Do not use hard scouring pads or cleaning sponges.
- ▶ Do not use strong or abrasive cleaning agents.
- ▶ Do not use cleaning agents with a high alcohol content.
- ▶ Do not use stainless-steel cleaning agents on the outside of the appliance.

If liquid gets into the drainage hole, the evaporation pan may overflow.

- ▶ The rinsing water must not get into the drainage hole.

If you clean fittings and accessories in the dishwasher, this may cause them to become deformed or discolored.

- ▶ Never clean fittings and accessories in the dishwasher.

1. Prepare the appliance for cleaning.
→ *Page 19*
2. Clean the appliance, the fittings, the accessories and the door seals with a dish cloth, lukewarm water and a little pH-neutral dishwashing liquid.
3. Dry thoroughly with a soft, dry cloth.

4. Insert the fittings.
5. Connect the appliance to the electricity supply. → *Page 12*

13.4 Cleaning the condensation channel and drainage hole

Regularly clean the condensation channel and drainage hole to ensure that the condensation can drain.

- ▶ Carefully clean the condensation channel and the drainage hole, e.g. using a cotton bud.



13.5 Removing the fittings

If you want to clean the fittings thoroughly, remove these from your appliance.

Extendable bottle shelf

Removing the extendable bottle shelf

1. Pull the extendable bottle shelf all the way out.
2. Press the brackets on the rails slightly inwards at the front on both sides.
3. Lift the extendable bottle shelf at the front ① and remove it ②.
→ *Fig. 4*

13.6 Replacing the odor filter

1. Push the odor filter cover, release it and remove it.
2. Take the used odor filter out of the odor filter holder and replace it with the new odor filter.
3. Insert the cover, push it in as far as it will go and release it.
 - ✓ A clicking sound is heard. The cover is automatically locked.
4. Use ✓ to confirm and exit the filter alarm.
→ *Fig. 5*

Note: A new odor filter can be purchased from our Customer Service or our website.



14 Troubleshooting

You can eliminate minor issues on your appliance yourself. Please read the information on eliminating issues before contacting Customer Service. This may avoid unnecessary repair costs.

WARNING

To avoid risk of injury from improper repairs, observe the following.

- ▶ Only qualified technicians or authorized service providers should perform repairs.
- ▶ Only genuine spare parts may be used to repair the appliance.
- ▶ If the power cord or the appliance power cable of this appliance becomes damaged, it must be replaced with a special power cord or special appliance power cable, which is available from the manufacturer or the manufacturer's Customer Service.

Fault	Cause and troubleshooting
The appliance is not cooling, the displays and lighting are lit.	Showroom mode is switched on. <ol style="list-style-type: none"> 1. Press </> repeatedly until ① is selected. 2. Press ✓ to confirm. 3. Use ✓ to confirm the appliance and software information. 4. Press </> repeatedly until "2""5""4" is selected and press ✓ to confirm. 5. Press </> repeatedly until ↗ is selected and press ✓ to confirm.
The LED lighting does not work.	Various causes are possible. <ul style="list-style-type: none"> ▶ Call customer service. → <i>"Customer Service", Page 23</i> Light switch is jammed. <ul style="list-style-type: none"> ▶ Check whether the light switch can be moved. → <i>Fig. 6</i>
The refrigeration unit is switching on more frequently and for longer.	The appliance has been opened frequently. <ul style="list-style-type: none"> ▶ Do not open appliance door unnecessarily. The exterior ventilation grilles are blocked. <ul style="list-style-type: none"> ▶ Remove any obstructions from in front of the exterior ventilation grilles.
A message with "D" or "E" appears on the display.	The electronics have detected a fault. <ol style="list-style-type: none"> 1. Switch off the appliance. 2. Disconnect the appliance from the power supply. Unplug the power plug or switch off the circuit breaker in the fuse box. 3. Reconnect the appliance after 5 minutes. 4. If the message still appears on the display, call Customer Service. → <i>"Customer Service", Page 23</i>
A warning tone sounds and  appears. The door alarm is switched on.	The appliance door is open. <ul style="list-style-type: none"> ▶ Close the appliance door.
A warning tone sounds and  appears. The temperature alarm is switched on.	Various causes are possible. <ol style="list-style-type: none"> 1. Touch ✓. ✓ The temperature display indicates the warmest temperature. 2. Touch ✓. The exterior ventilation grilles are blocked. <ul style="list-style-type: none"> ▶ Remove any obstructions from in front of the exterior ventilation grilles.

Fault	Cause and troubleshooting
The temperature differs greatly from the setting.	Various causes are possible. 1. Switch off the appliance. 2. Switch the appliance back on after approximately 5 minutes. ▶ If the temperature is too warm, check the temperature again after a couple of hours. ▶ If the temperature is too cold, check the temperature again on the following day.
The base of the wine storage compartment is wet.	The condensation channel or drainage hole is blocked. ▶ Clean the defrost water outlet and the drainage hole. → <i>Page 20</i>
The appliance hums, bubbles, buzzes, gurgles or clicks.	Not an issue. A motor is running, e.g. refrigerating unit, fan. Refrigerant is flowing through the pipes. The motor, switches or solenoid valves are switching on or off. No action required.
The appliance makes noises.	Fittings wobble or stick. ▶ Check the removable fittings and, if required, replace these.



15 Storage and disposal

15.1 Taking the appliance out of operation

1. Disconnect the appliance from the power supply.
Unplug the appliance from the power source or switch off the circuit breaker in the fuse box.
2. Clean the appliance. → *Page 19*
3. To ensure the ventilation inside the appliance, leave the appliance open.

15.2 Disposal of your old appliance

Environmentally compatible disposal allows valuable raw materials to be recycled.

WARNING

Children can lock themselves in the appliance, thereby putting their lives at risk.

- ▶ Remove the appliance doors.
- ▶ To prevent children from climbing in, leave shelves and containers in the appliance.
- ▶ Keep children away from the discarded appliance.

www.gaggenau.ca**⚠ WARNING**

If the tubes are damaged, flammable refrigerant and harmful gases may escape and ignite.

- ▶ Do not damage the tubes of the refrigerant circuit or the insulation.
1. Unplug the appliance from the power supply.
 2. Cut through the power cord.
 3. Remove the appliance doors.
 4. Dispose of the appliance in an environmentally responsible manner. Information about current disposal methods can be obtained from your specialist dealer or local authority.

16 Customer Service

With any warranty repair, we will make sure your appliance is repaired by an authorized service provider using genuine replacement parts. We use only genuine replacement parts for all repairs.

You can obtain function-relevant and storable genuine spare parts from our Customer Service for up to 15 years from the date on which your appliance was placed on the market. For more information, please contact our Customer Service team.

Detailed information on the warranty period and terms of warranty can be found in the Statement of Limited Product Warranty, from your retailer, or on our website.

USA:

1-877-442-4436

www.gaggenau.com

www.gaggenau.com/us/appliances/eshop

CA:

1-877-442-4436

www.gaggenau.com

16.1 Model number (E-Nr.) and production number (FD)

If you contact Customer Service, you will need the product number (E-Nr.) and production number (FD), which you can find on the appliance's rating label.

→ "Appliance", Fig. **1/5** Page 12

Making a note of your appliance's details and the Customer Service telephone number will enable you to find them again quickly.

17 Technical specifications

Refrigerant, cubic capacity and further technical specifications can be found on the rating plate.

→ "Appliance", Fig. **1/5** Page 12

Vous pouvez trouver d'autres informations et explications en ligne. Scannez le code QR sur la page de titre.



Table des matières

1 Sécurité	26	7.1 Allumer l'appareil	33
1.1 Définitions des termes de sécurité	26	7.2 Remarques concernant le fonctionnement de l'appareil ..	34
1.2 Indications générales	26	7.3 Éteindre l'appareil	34
1.3 Conformité d'utilisation	26	7.4 Régler la température du compartiment à vins	34
1.4 Restrictions au cercle d'utilisateurs	26	7.5 Luminosité de l'affichage de température	34
1.5 Transport sûr	27	7.6 Verrouillage des touches	34
1.6 Installation sûre	27	7.7 Humidité de l'air	35
1.7 Utilisation sûre	28	8 Réglages de base	35
1.8 Appareil endommagé	29	8.1 Modifier les réglages de base	35
1.9 Mises en garde conformément à la proposition 65 de l'État de Californie	30	8.2 Vue d'ensemble des réglages de base	35
2 Prévenir les bris matériels	31	9 Fonctions additionnelles	37
3 Protection de l'environnement et économies	31	9.1 Éclairage intérieur	37
3.1 Mise au rebut de l'emballage	31	9.2 Mode de présentation	37
3.2 Économiser de l'énergie	31	9.3 Mode Repos	38
4 Installation et branchement	31	10 Alarme	38
4.1 Contenu de livraison	31	10.1 Alarme de porte	38
4.2 Critères pour le lieu d'installation	32	10.2 Alarme de température	38
4.3 Monter l'appareil	32	11 Compartiment à vins	38
4.4 Préparer l'appareil pour la première utilisation	32	11.1 Ranger une quantité maximale de bouteilles standard	38
4.5 Raccordement électrique de l'appareil	32	11.2 Conseils de rangement du vin	39
5 Description de l'appareil	32	11.3 Températures de dégustation	39
5.1 Appareil	32	12 Dégivrer	39
5.2 Bandeau de commande	33	12.1 Dégivrer le compartiment à vins	39
6 Équipement	33	13 Nettoyage et entretien	40
6.1 Étagère porte-bouteilles télescopique	33	13.1 Signes d'entretien pour les surfaces en inox	40
6.2 Filtre anti-odeurs	33		
7 Opération de base	33		

13.2 Préparer l'appareil pour le nettoyage	40
13.3 Nettoyer l'appareil	40
13.4 Nettoyer la rigole à eau de dégivrage et le trou d'écoulement	41
13.5 Retirer les pièces d'équipement	41
13.6 Remplacer le filtre anti-odeurs	41
14 Dépannage	41
15 Entreposage et mise au rebut	44
15.1 Mettre l'appareil hors service	44
15.2 Éliminer un appareil usagé ...	44
16 Service à la clientèle	44
16.1 Numéro de modèle (E-Nr.) et numéro de fabrication (FD) ..	45
17 Données techniques	45



IMPORTANTES CONSIGNES DE SÉCURITÉ

LIRE ET CONSERVER CES INSTRUCTIONS

Respectez les consignes de sécurité suivantes.

1.1 Définitions des termes de sécurité

Vous trouverez ici des explications sur les mots de signalisation de sécurité utilisés dans ce manuel.

AVERTISSEMENT

Signale un risque de mort ou de blessure grave si l'avertissement n'est pas respecté.

MISE EN GARDE

Signale un risque de blessures mineures ou modérées si l'avertissement n'est pas respecté.

AVIS

Ceci indique que la non-conformité à cet avis de sécurité peut entraîner des dégâts matériels ou endommager l'appareil.

Remarque : Ceci vous signale des informations importantes.

1.2 Indications générales

- Lisez attentivement cette notice.
- Veuillez conserver la notice et les renseignements sur le produit en vue d'une réutilisation ultérieure ou pour un futur nouveau propriétaire.
- Ne branchez pas l'appareil si ce dernier a été endommagé durant le transport.

1.3 Conformité d'utilisation

Cet appareil est conçu uniquement pour être encastré.

Utilisez l'appareil uniquement :

- pour ranger du vin.
- dans un domicile privé et dans une pièce fermée de l'environnement domestique.
- jusqu'à une altitude maximale de 4921 pi (1500 m) au-dessus du niveau de la mer.

1.4 Restrictions au cercle d'utilisateurs

Cet appareil n'est pas destiné à être utilisé par des personnes (y compris des enfants) présentant des capacités physiques, sensorielles ou mentales réduites, à moins qu'elles n'aient été informées de la manière d'utiliser l'appareil par une personne responsable de leur sécurité.

Ne permettez jamais aux enfants de jouer avec l'appareil.



IMPORTANTES CONSIGNES DE SÉCURITÉ

LIRE ET CONSERVER CES INSTRUCTIONS

Le nettoyage de l'appareil et l'entretien par l'utilisateur sont des activités que les enfants ne peuvent pas effectuer sans surveillance.

1.5 Transport sûr

AVERTISSEMENT

Il peut être risqué de soulever l'appareil en raison de son poids élevé.

- ▶ Soulevez l'appareil à deux personnes.

1.6 Installation sûre

AVERTISSEMENT

Pour éviter tout risque de blessure lié à une installation incorrecte, il convient de respecter les points suivants.

- ▶ Assurez-vous que toutes les instructions d'installation ont été suivies avant l'utilisation.
- ▶ Observer impérativement les indications figurant sur la plaque signalétique lors du raccordement et de l'utilisation de l'appareil.
- ▶ Brancher l'appareil uniquement à l'aide d'une fiche dûment installée avec mise à la terre dans une prise secteur à courant alternatif.
- ▶ Le système à conducteur de protection de l'installation électrique de la maison doit être installé correctement.
- ▶ Ne jamais alimenter l'appareil par l'intermédiaire d'un appareil de commutation externe, par ex. une minuterie ou une télécommande.
- ▶ Si l'appareil est encastré, la fiche du cordon d'alimentation secteur doit être librement accessible ou, si un accès libre est impossible, un dispositif de sectionnement doit être installé dans l'installation électrique fixe, conformément aux réglementations d'installation.
- ▶ Veillez à ne pas coincer ou endommager le câble d'alimentation en posant l'appareil.

Pour éviter tout risque de blessure dû à une isolation endommagée du cordon d'alimentation, observez ce qui suit.

- ▶ Ne mettez jamais en contact le cordon d'alimentation avec des sources de chaleur.

AVERTISSEMENT

Si les orifices de ventilation de l'appareil sont obstrués, un mélange gaz-air inflammable peut se produire si le circuit de réfrigération fuit.

- ▶ N'obstruez pas les orifices de ventilation dans le boîtier de l'appareil ou dans le boîtier d'installation.



IMPORTANTES CONSIGNES DE SÉCURITÉ

LIRE ET CONSERVER CES INSTRUCTIONS

AVERTISSEMENT

Pour éviter tout risque de blessure dû à un cordon d'alimentation trop long et à des adaptateurs non approuvés, observez ce qui suit.

- ▶ Ne pas utiliser de rallonge ni de bloc multiprise.
- ▶ Utiliser uniquement les adaptateurs et cordons d'alimentation secteur autorisés par le fabricant.
- ▶ Si le cordon d'alimentation secteur est trop court et qu'aucun autre cordon plus long n'est disponible, contacter un électricien spécialisé pour adapter l'installation domestique.

Les blocs multiprises ou blocs secteur mobiles peuvent surchauffer et provoquer un incendie.

- ▶ Ne placez pas les blocs multiprises ou blocs secteur mobiles à l'arrière des appareils.

1.7 Utilisation sûre

AVERTISSEMENT

L'humidité qui pénètre peut occasionner une électrocution.

- ▶ Utiliser l'appareil uniquement dans des pièces fermées.
- ▶ Ne jamais exposer l'appareil à une forte chaleur ou humidité.
- ▶ N'utilisez pas de nettoyeur haute pression ou de nettoyer à vapeur pour nettoyer l'appareil.

AVERTISSEMENT

Les enfants peuvent se passer le matériel d'emballage par-dessus la tête, s'y enrouler et s'y étouffer.

- ▶ Gardez le matériel d'emballage à l'écart des enfants.
 - ▶ Ne permettez jamais aux enfants de jouer avec le matériel d'emballage.
- Les enfants risquent d'inhaler ou d'avaler des petits morceaux et s'étouffer.
- ▶ Gardez les petits morceaux à l'écart des enfants.
 - ▶ Ne permettez jamais aux enfants de jouer avec les petits morceaux.

AVERTISSEMENT

L'endommagement du circuit de réfrigération peut provoquer la fuite et l'explosion du fluide frigorigène inflammable.

- ▶ Pour accélérer le dégivrage, n'utilisez pas d'autres dispositifs mécaniques ou d'autres produits que ceux recommandés par le fabricant.

Des produits contenant des gaz propulseurs inflammables et des matières explosives peuvent exploser, par ex. bombes aérosols.

- ▶ Ne stockez pas de produits contenant des gaz propulseurs inflammables et des matières explosives dans l'appareil.



IMPORTANTES CONSIGNES DE SÉCURITÉ

LIRE ET CONSERVER CES INSTRUCTIONS

AVERTISSEMENT

Les appareils électriques à l'intérieur de l'appareil peuvent provoquer un incendie, par ex. appareils de chauffage ou fabriques de glace électriques.

- ▶ N'utilisez aucun appareil électrique à l'intérieur de l'appareil.

AVERTISSEMENT

Lésions oculaires dues à la fuite de fluide frigorigène inflammable et de gaz nocifs.

- ▶ Veillez à ne pas endommager les tubulures du circuit frigorifique, ni l'isolant.

1.8 Appareil endommagé

AVERTISSEMENT

Pour éviter tout risque de blessure dû à un appareil ou à un cordon d'alimentation endommagé, observez ce qui suit.

- ▶ Ne jamais utiliser un appareil endommagé.
- ▶ Ne jamais tirer sur le cordon d'alimentation secteur pour débrancher l'appareil du secteur. Toujours débrancher la fiche mâle du cordon d'alimentation secteur.
- ▶ Si l'appareil ou le cordon d'alimentation secteur est endommagé, débrancher immédiatement la fiche mâle du cordon d'alimentation secteur ou couper le fusible dans le boîtier à fusibles.
- ▶ Appeler le service à la clientèle. → *Page 44*

Pour éviter tout risque de blessure dû à des réparations incorrectes, respectez les points suivants.

- ▶ Seuls des techniciens qualifiés ou des prestataires de services agréés peuvent effectuer des réparations.
- ▶ Seules des pièces de rechange d'origine peuvent être utilisées pour réparer l'appareil.
- ▶ Si le cordon d'alimentation secteur ou le cordon d'alimentation de l'appareil est endommagé, ils doivent être remplacés par des cordons spécifiques disponibles auprès du fabricant ou de son service après-vente.

AVERTISSEMENT



En cas d'endommagement des tuyaux, du fluide frigorigène inflammable et des gaz nocifs peuvent s'échapper et s'enflammer.

- ▶ Éloignez l'appareil de toute flamme nue ou source d'inflammation.
- ▶ Aérez la pièce.
- ▶ Éteindre l'appareil.



IMPORTANTES CONSIGNES DE SÉCURITÉ

LIRE ET CONSERVER CES INSTRUCTIONS

- ▶ Retirez la fiche du cordon d'alimentation secteur ou désactivez le fusible dans la boîte à fusibles.
- ▶ Appeler le service après-vente. → *Page 44*

1.9 Mises en garde conformément à la proposition 65 de l'État de Californie

Ce produit pourrait contenir un produit chimique reconnu par l'État de la Californie comme cancérigène ou ayant des effets nocifs sur la reproduction. Par conséquent, vous pourriez devoir apposer l'étiquette suivante sur l'emballage du produit comme requis par la Californie :

STATE OF CALIFORNIA PROPOSITION 65 WARNING: /
AVERTISSEMENT ISSUE DE LA PROPOSITION 65
DE L'ÉTAT DE LA CALIFORNIE:



**WARNING /
AVERTISSEMENT**

Cancer and Reproductive Harm / Cancer et dommages à la
reproduction - www.P65Warnings.ca.gov.

2 Prévenir les bris matériels

AVIS

L'utilisation du socle, des glissières ou des portes de l'appareil comme surface d'assise ou comme marchepied peut endommager l'appareil.

- ▶ Ne vous servez jamais du socle, des glissières ou des portes comme marchepieds et ne vous appuyez jamais dessus.

En cas de salissures provenant d'huile ou de graisse, des pièces en matière plastique et les joints de porte peuvent devenir poreux.

- ▶ Veillez à ce que les pièces en matière plastique et les joints de porte soient exempts d'huile et de graisse.

Si vous nettoyez les pièces d'équipement et les accessoires au lave-vaisselle, ceux-ci risquent de se déformer ou de déteindre.

- ▶ Ne nettoyez jamais les équipements et accessoires au lave-vaisselle.

3 Protection de l'environnement et économies

3.1 Mise au rebut de l'emballage

Les matériaux d'emballage sont écologiques et recyclables.

- ▶ Veuillez éliminer les pièces détachées après les avoir triées par matières.

3.2 Économiser de l'énergie

Si vous respectez les instructions suivantes, votre appareil consommera moins de courant.

Choisir le lieu d'installation

- Protégez l'appareil de la lumière directe du soleil.
- Installez l'appareil aussi loin que possible des radiateurs, des cuisinières et des autres sources de chaleur :
 - Respectez une distance de $1\frac{1}{4}$ " (30 mm) par rapport aux cuisinières électriques ou à gaz.
 - Respectez une distance de $11\frac{13}{16}$ " (300 mm) par rapport à un appareil de chauffage au fuel ou au charbon.
- Ne couvrez ou ne bloquez jamais les grilles de ventilation extérieures.

Économiser de l'énergie lors de l'utilisation

Remarque : La disposition des pièces d'équipement n'a aucune influence sur la consommation d'énergie de l'appareil.

- N'ouvrez que brièvement l'appareil et fermez-le avec précaution.
- Ne recouvrez et n'obstruez jamais les orifices de ventilation internes ni les grilles de ventilation externes.

4 Installation et branchement

4.1 Contenu de livraison

Après avoir déballé le produit, inspectez toutes les pièces pour détecter d'éventuels dégâts dus au transport et vous assurer de l'intégralité de la livraison.

En cas de réclamation, veuillez vous adresser à votre revendeur ou auprès de notre service à la clientèle
→ Page 44.

La livraison comprend :

- Appareil en soubassement
- Des équipements et accessoires¹
- Matériel de montage
- Notice de montage
- Le mode d'emploi
- Déclaration de garantie limitée du produit
- Le document annexe de la garantie²
- Le label énergétique
- Des informations relatives à la consommation d'énergie et aux bruits

4.2 Critères pour le lieu d'installation

AVERTISSEMENT

Si l'appareil est installé dans une pièce trop petite, une éventuelle fuite du circuit de réfrigération pourrait donner lieu à un mélange de gaz et d'air inflammable.

- ▶ Placez l'appareil uniquement dans une pièce dont le volume minimum est de 35 ft³ (1 m³) par 8 g de fluide frigorigène. La quantité de fluide frigorigène est indiquée sur la plaque signalétique.

→ "Appareil", Fig. **1**/**5** Page 33

Selon le modèle, le poids de l'appareil départ usine peut atteindre 110 lbs (50 kg).

Le plancher doit être assez stable pour supporter le poids de l'appareil.

4.3 Monter l'appareil

- ▶ Montez l'appareil selon les instructions de montage jointes.

4.4 Préparer l'appareil pour la première utilisation

1. Retirez le matériel d'informations.
2. Retirer les films protecteurs et les sécurités de transport, par ex. les bandes adhésives et le carton.
3. Nettoyez l'appareil pour la première fois. → Page 40

4.5 Raccordement électrique de l'appareil

1. Branchez la prise froide du cordon d'alimentation secteur sur l'appareil.
 2. Branchez la fiche secteur du cordon d'alimentation de l'appareil dans une prise murale avec mise à la terre à proximité de l'appareil. Les données de raccordement de l'appareil sont indiquées sur la plaque signalétique.
→ "Appareil", Fig. **1**/**5** Page 33
 3. S'assurer que la fiche est correctement insérée.
- ✓ L'appareil est maintenant prêt à fonctionner.

5 Description de l'appareil

5.1 Appareil

Cette section contient une vue d'ensemble des composants de votre appareil.

→ Fig. **1**

¹ selon l'équipement de l'appareil

² Pas dans tous les pays

1	Éclairage intérieur
2	Panneau de configuration → <i>Page 33</i>
3	Étagère porte-bouteilles télescopique → <i>Page 33</i>
4	Orifice d'écoulement de l'eau de dégivrage
5	Plaque signalétique → <i>Page 45</i>
6	Pied à vis

Remarque : Selon l'équipement et la taille, des divergences sont possibles entre votre appareil et les illustrations.

5.2 Bandeau de commande

Le bandeau de commande vous permet de configurer toutes les fonctions de votre appareil et d'obtenir des informations sur son état de fonctionnement.

→ *Fig. 2*

1	Affiche la température réglée du compartiment réfrigération.
2	</> permet de naviguer dans le menu. ☑ sert à sélectionner un compartiment, pour modifier la température ou activer certaines fonctions supplémentaires.
3	

Logique de commande

Vous pouvez activer les réglages en vous déplaçant à l'aide des touches </>. Les réglages activés sont mis en surbrillance en blanc à l'écran.

Symbole	Description
<	Se déplacer vers la gauche. Maintenir enfoncé pendant 3 secondes pour

Symbole	Description
	passer au menu supérieur.
>	Se déplacer vers la droite
✓	Confirmer, activer ou désactiver la fonction
←	Naviguer en arrière

6 Équipement

L'équipement de votre appareil dépend de son modèle.

6.1 Étagère porte-bouteilles télescopique

Pour obtenir une meilleure vue d'ensemble et retirer plus rapidement les bouteilles, extrayez l'étagère porte-bouteilles télescopique.

→ *Fig. 3*

6.2 Filtre anti-odeurs

Le filtre anti-odeurs filtre les odeurs et peut être remplacé si nécessaire.

→ *"Remplacer le filtre anti-odeurs", Page 41*

Changer le filtre à odeurs tous les six mois. La qualité du filtre reste ainsi optimale dans le temps.

Remarque : Il est possible d'activer l'alarme de filtre dans les réglages de base → *Page 35*. 📞 apparaît à l'écran tous les six mois.

7 Opération de base

7.1 Allumer l'appareil

1. Raccordez l'appareil électriquement. → *Page 32*

Remarque : Si l'appareil a été préalablement éteint à l'aide du bandeau de commande, maintenez la touche ✓ enfoncée pendant 3 secondes.

- ✓ ⊕ clignote.
- 2. Lorsque ⊕ est allumé en permanence, maintenez enfoncé ✓ pendant 3 secondes.
- ✓ L'appareil commence à réfrigérer.
- ✓ L'affichage de la température clignote tant que l'appareil n'a pas atteint la température réglée.
- ✓ L'appareil est maintenant prêt à fonctionner.
- 3. Réglez la température souhaitée.
→ Page 34

7.2 Remarques concernant le fonctionnement de l'appareil

- Lorsque vous avez allumé l'appareil, il peut s'écouler jusqu'à plusieurs heures avant que la température réglée ne soit atteinte.
- Lorsque vous refermez la porte, veillez à ce qu'elle ne soit pas bloquée par les aliments stockés.
- Lorsque vous refermez la porte, une dépression peut se produire. La porte est alors difficile à rouvrir. Patientez quelques instants jusqu'à ce que la dépression soit compensée.
- La température de l'appareil varie selon les conditions suivantes :
 - Fréquence des ouvertures de l'appareil
 - Charge
 - Température ambiante
 - Exposition directe au soleil

7.3 Éteindre l'appareil

1. Appuyer plusieurs fois sur </> jusqu'à ce que ⊕ soit sélectionné.
2. Maintenez ✓ appuyé pendant 3 secondes.
- ✓ ⊕ clignote.
- ✓ L'affichage s'éteint au bout de 10 minutes.

7.4 Régler la température du compartiment à vins

Votre appareil dispose de deux plages de température.

1. Appuyer plusieurs fois sur </> jusqu'à ce que la plage supérieure de température ■ ou la plage inférieure de température ■ soit sélectionnée.
2. Confirmez avec ✓.
3. Appuyer plusieurs fois sur </> jusqu'à ce que la température souhaitée soit sélectionnée.
4. Confirmez avec ✓.

7.5 Luminosité de l'affichage de température

Vous pouvez régler la luminosité de l'affichage de la température par paliers de 20 à 100%.

Régler la luminosité de l'affichage de la température

1. Appuyer plusieurs fois sur </> jusqu'à ce que * soit sélectionné.
2. Confirmez avec ✓.
3. Appuyer plusieurs fois sur </> jusqu'à ce que le réglage souhaité soit sélectionné.
4. Confirmez avec ✓.

7.6 Verrouillage des touches

Le verrouillage des touches empêche toute utilisation involontaire ou incorrecte de l'appareil.

Remarque : Vous trouverez dans les réglages de base comment activer le verrouillage des touches et comment en modifier le PIN.

Désactiver le verrouillage des touches

1. Appuyer sur ✓.
- ✓  apparaît dans l'affichage.
2. Confirmez avec ✓.
3. Appuyer plusieurs fois sur </> jusqu'à ce que le premier chiffre du code PIN soit sélectionné et confirmer avec ✓.
4. Appuyer plusieurs fois sur </> jusqu'à ce que le deuxième chiffre du code PIN soit sélectionné et confirmer avec ✓.
5. Appuyer plusieurs fois sur </> jusqu'à ce que le troisième chiffre du code PIN soit sélectionné et confirmer avec ✓.

7.7 Humidité de l'air

Pour éviter le dessèchement ou le rétrécissement des bouchons, réglez l'humidité de l'air de manière appropriée.

Conseil : Pour maintenir l'humidité de l'air constante, évitez d'ouvrir la porte trop souvent et trop longtemps.

Standard 	Humidité moyenne ambiante comprise entre 50 et 80 %
--	---

Plus faible consommation d'énergie

Élevé 

Humidité moyenne ambiante inférieure à 50 %
Consommation d'énergie supérieure

Régler l'humidité de l'air

1. Appuyer plusieurs fois sur </> jusqu'à ce que  soit sélectionné.
2. Confirmez avec ✓.
3. Appuyer plusieurs fois sur </> jusqu'à ce que le réglage souhaité soit sélectionné.
4. Confirmez avec ✓.

8 Réglages de base

8.1 Modifier les réglages de base

1. Appuyer plusieurs fois sur </> jusqu'à ce que  soit sélectionné.
2. Confirmez avec ✓.
3. Appuyer plusieurs fois sur </> jusqu'à ce que le réglage souhaité soit sélectionné.
4. Confirmez avec ✓.
5. Appuyer plusieurs fois sur </> jusqu'à ce que le sous-réglage souhaité soit sélectionné pour le réglage correspondant.

8.2 Vue d'ensemble des réglages de base

Cette section contient une vue d'ensemble réglages de base et d'usine. Les réglages de base dépendent de l'équipement de votre appareil.

Réglage	Sélection	Description
 Durée de l'alarme de porte	"1 min"/"2 min"/"3 min" "0 min" (arrêt) ←Retour	Régler la durée de l'alarme de porte ou

Réglage	Sélection	Description
		désactiver l'alarme de porte.
🔔 Alarme de l'éclairage	🔔 Marche 🔔 Arrêt ← Retour	Activer ou désactiver le clignotement de l'éclairage de l'appareil lors des messages d'alarme.
🔊 Signal sonore d'alarme	🔊 Marche 🔊 Arrêt ← Retour	Activer ou désactiver tous les signaux sonores d'alarme.
🎵 Signaux sonores de validation	🎵 Marche 🎵 Arrêt ← Retour	Activer ou désactiver les tonalités touches, les signaux sonores de validation et le signal sonore de démarrage.
🔒 Verrouillage des touches	🔒 Marche 🔒 Arrêt ← Retour	Remarque : Le code PIN pour le verrouillage des touches est réglé sur 1 1 1 à la livraison. Pour activer ou désactiver le verrouillage des touches, saisir le code PIN.
🔑 PIN pour verrouillage des touches	🔑	Saisir l'ancien PIN de verrouillage des touches, puis saisir le nouveau PIN et le répéter.
☀️ Luminosité de l'afficheur	"20 %"/"40 %"/"60 %"/"80 %"/"100 %" ¹ ← Retour	La luminosité de l'affichage est réglable par paliers.
🌡️ Unité de température	°C F ← Retour	Régler l'unité de température.
⏸ Mode pause	⏸ Marche ⏸ Arrêt ¹	Pour activer ou désactiver le mode pause, appuyer plusieurs fois sur </> jusqu'à ce que le réglage souhaité soit sélectionné

¹ Réglages d'usine (peut varier selon l'appareil)

Réglage	Sélection	Description
		et maintenir enfoncé ✓ pendant 3 secondes.
① Informations concernant l'appareil et le logiciel	Affichage des informations concernant l'appareil et le logiciel ←Retour	Afficher le nom du modèle, l'index, le numéro de série et le numéro de service de l'appareil. Conseil : Vous avez besoin de ces informations lorsque vous contactez le service client.
🔔 Alarme de filtre	🔔 Marche 🛑 Arrêt ←Retour	Activer ou désactiver l'alarme de filtre pour changer le filtre anti-odeurs.
⏪ Réglages usine	⏪ Marche 🛑 Arrêt	Tous les réglages sont réinitialisés sur les réglages usine initiaux. Pour réinitialiser l'appareil aux réglages usine, appuyez plusieurs fois sur </> jusqu'à ce que ⏪ soit sélectionné et maintenir enfoncé ✓ pendant 3 secondes.

9 Fonctions additionnelles

Découvrez les fonctions additionnelles dont votre appareil dispose.

9.1 Éclairage intérieur

9.2 Mode de présentation

En mode de présentation, l'éclairage intérieur est allumé en permanence.

Activer le mode de présentation

1. Appuyer plusieurs fois sur </> jusqu'à ce que le mode d'éclairage de présentation 🌟 soit sélectionné.

2. Confirmez avec ✓.
3. À l'aide des touches </>, régler le niveau de luminosité souhaité de l'éclairage de présentation "20 %"/"40 %"/"60 %"/"80 %"/"100 %".
4. Confirmez avec ✓.

Désactiver le mode de présentation

1. Appuyer plusieurs fois sur </> jusqu'à ce que le mode d'éclairage de présentation 🌟 soit sélectionné.
2. Confirmez avec ✓.

- À l'aide des touches </>, régler la luminosité de l'éclairage de présentation "0 %".
- Confirmez avec ✓.

9.3 Mode Repos

Le mode repos désactive toutes les fonctions qui ne sont pas absolument nécessaires.

En mode repos, les fonctions suivantes sont désactivées :

- Alarme
- Éclairage intérieur
- Signaux sonores
- Messages sur le bandeau de commande

Notes

- En mode repos, la luminosité du bandeau de commande est réduite.
- Pour savoir comment activer le mode repos, consultez les réglages de base. → Page 35

10 Alarme

10.1 Alarme de porte

L'alarme de porte retentit lorsque la porte de l'appareil reste ouverte longtemps.

Une alarme sonore retentit et  apparaît.

Désactiver l'alarme de porte

- Fermez la porte de l'appareil ou appuyez sur ✓.
- L'alarme sonore est désactivée.

10.2 Alarme de température

S'il fait trop chaud ou trop froid dans le compartiment à vins pendant une longue période, l'alarme de température retentit.

Une alarme sonore retentit et  apparaît.

Éteindre l'alarme de température

- Appuyez sur ✓.
- L'affichage de température indique la température la plus chaude.
- Appuyez sur ✓.
- La température actuelle clignote et l'affichage alterne avec  jusqu'à ce que la température réglée soit atteinte.

11 Compartiment à vins

Le compartiment à vins permet de conserver les vins de manière professionnelle à une température constante.

Vous pouvez régler la température du compartiment à vin de 41 °F (5 °C) à 68 °F (20 °C).

11.1 Ranger une quantité maximale de bouteilles standard

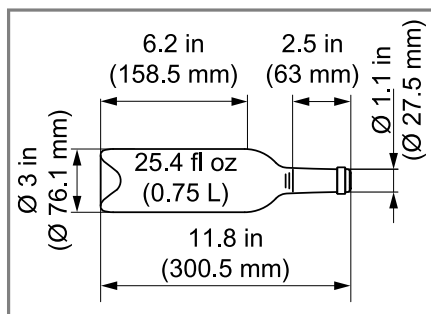

Bouteille standard

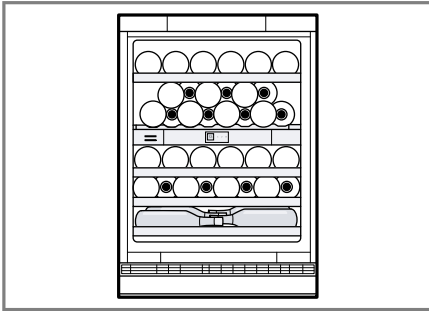

Exemple de rangement avec 38 bouteilles normales

11.2 Conseils de rangement du vin

Pour la bonne conservation des vins, suivez les conseils ci-après.

- Rangez les bouteilles de vin directement sur les étagères porte-bouteilles. Les étagères porte-bouteilles ouvertes permettent une circulation continue de l'air, ce qui permet d'éliminer rapidement l'excès d'humidité.
- Tempérez le vin avant de le servir. Sortez le vin rouge de l'appareil 4 à 5 heures avant de le servir et le rosé 2 à 3 heures avant afin qu'il atteigne lentement la température idéale de dégustation (chambrier). Sortez le vin blanc de l'appareil et servez-le directement. Refroidissez le vin mousseux et le champagne dans l'appareil de réfrigération juste avant de les servir.
- Conservez toujours les vins légèrement plus frais que leur température de dégustation idéale, car le vin se réchauffe immédiatement lorsqu'il est versé dans le verre.

11.3 Températures de dégustation

La température de service correcte détermine le goût du vin.

Type de vin	Température de dégustation
Bordeaux rouge	64 °F (18 °C)
Côtes du Rhône rouge, Barolo	63 °F (17 °C)
Bourgogne rouge / Bordeaux rouge	61 °F (16 °C)
Porto	59 °F (15 °C)
Jeunes Bourgognes rouges	57 F (14 C)
Jeunes vins rouges	54 °F (12 °C)
Jeunes Beaujolais, tous les vins blancs avec peu de sucre résiduel	52 °F (11 °C)
Vieux vins blancs/ grands Chardonnay	50 °F (10 °C)
Sherry	48 °F (9 °C)
Jeunes vins blanc vendanges tardives	8 °C (46 °F)
Vins blancs de la vallée de la Loire, Entre-deux-mers	45 °F (7 °C)

12 Dégivrer

12.1 Dégivrer le compartiment à vins

En cours de fonctionnement, des gouttelettes d'eau de condensation ou du givre se forment contre la paroi arrière du compartiment à vins. La paroi arrière du compartiment à vins se dégivre automatiquement.

L'eau de dégivrage s'écoule par la rigole d'écoulement dans le trou d'écoulement.

Pour que l'eau de dégivrage puisse s'écouler librement et pour éviter toute apparition d'odeur, respectez les informations suivantes : .

→ *"Nettoyer la rigole à eau de dégivrage et le trou d'écoulement", Page 41*

13 Nettoyage et entretien

Remarque : La déclaration de garantie limitée du produit couvre les défauts de matériaux et de fabrication. Le nettoyage et l'entretien ne sont pas couverts par la garantie et sont payants. Pour plus de détails, voir la déclaration de garantie limitée du produit.

13.1 Consignes d'entretien pour les surfaces en inox

Pour l'entretien et le nettoyage des surfaces en inox, utilisez uniquement des produits de nettoyage et des chiffons adaptés à l'acier inoxydable.

Conseils

- Pour éviter les rayures visibles, essuyez la surface en inox dans le sens de sa structure.
- Vous pouvez vous procurer des produits de nettoyage et des chiffons appropriés auprès de notre Service après-vente, de votre revendeur ou sur notre site Web.

13.2 Préparer l'appareil pour le nettoyage

1. Débranchez l'appareil du réseau électrique.
Retirez la fiche du cordon d'alimentation secteur ou désactivez le fusible dans la boîte à fusibles.

2. Retirez toutes les bouteilles de l'appareil et rangez-les dans un endroit frais.
3. Retirez toutes les pièces d'équipement et les accessoires de l'appareil. → *Page 41*

13.3 Nettoyer l'appareil

AVERTISSEMENT

L'humidité qui pénètre peut occasionner une électrocution.

- ▶ N'utilisez pas de nettoyeur haute pression ou de nettoyeur à vapeur pour nettoyer l'appareil.

AVIS

Les produits de nettoyage inappropriés risquent d'endommager la surface de l'appareil.

- ▶ N'utilisez pas de tampon abrasif ni d'éponge en laine d'acier.
- ▶ N'utilisez pas de produits de nettoyage agressifs ou récurants.
- ▶ N'utilisez pas de produits de nettoyage fortement alcoolisés,
- ▶ N'utilisez pas de nettoyeur pour acier inox sur le côté extérieur de l'appareil.

Si des liquides pénètrent dans le trou d'écoulement, le bac d'évaporation peut déborder.

- ▶ L'eau de nettoyage ne doit pas pénétrer dans le trou d'écoulement.

Si vous nettoyez les pièces d'équipement et les accessoires au lave-vaisselle, ceux-ci risquent de se déformer ou de déteindre.

- ▶ Ne nettoyez jamais les équipements et accessoires au lave-vaisselle.
1. Préparez l'appareil pour le nettoyage. → *Page 40*
 2. Nettoyez l'appareil, les pièces d'équipement, les accessoires et

les joints de porte avec une lavette, de l'eau tiède et du produit à vaisselle présentant un pH neutre.

3. Séchez ensuite minutieusement avec un chiffon doux et sec.
4. Insérez les pièces d'équipement.
5. Raccordez l'appareil électriquement. → *Page 12*

13.4 Nettoyer la rigole à eau de dégivrage et le trou d'écoulement

Pour que l'eau de dégivrage puisse s'écouler, nettoyez régulièrement la rigole à eau de dégivrage et le trou d'écoulement.

- ▶ Nettoyez la rigole à eau de dégivrage et le trou d'écoulement avec précaution, par ex. à l'aide d'un coton-tige.



13.5 Retirer les pièces d'équipement

Si vous souhaitez nettoyer soigneusement les pièces d'équipement, retirez celles-ci de votre appareil.

Étagère porte-bouteilles télescopique

Retirer l'étagère porte-bouteilles télescopique

1. Retirez l'étagère porte-bouteilles télescopique jusqu'en butée.
2. Appuyez légèrement sur les fixations situées à l'avant des rails, des deux côtés.
3. Soulevez l'étagère porte-bouteilles télescopique vers l'avant ① et retirez-la ②.
→ *Fig. 4*

13.6 Remplacer le filtre anti-odeurs

1. Appuyer sur le cache du filtre anti-odeurs, le relâcher et le retirer.
2. Retirer le filtre anti-odeurs usagé de son support et le remplacer par le nouveau filtre anti-odeurs.
3. Insérer le cache, l'enfoncer jusqu'en butée et le relâcher.
- ✓ Un clic retentit. Le cache est verrouillé automatiquement.
4. Confirmer l'alarme de filtre avec ✓ pour y mettre fin.
→ *Fig. 5*

Remarque : Pour un filtre anti-odeurs neuf, adressez-vous à notre service après-vente ou consultez notre site Web.

14 Dépannage

Vous pouvez éliminer vous-même les défauts mineurs de votre appareil. Veuillez lire les informations de dépannage avant de contacter le service à la clientèle. Cela peut éviter des frais de réparation inutiles.



⚠ AVERTISSEMENT

Pour éviter tout risque de blessure dû à des réparations incorrectes, respectez les points suivants.

- ▶ Seuls des techniciens qualifiés ou des prestataires de services agréés peuvent effectuer des réparations.

- ▶ Seules des pièces de rechange d'origine peuvent être utilisées pour réparer l'appareil.
- ▶ Si le cordon d'alimentation secteur ou le cordon d'alimentation de l'appareil est endommagé, ils doivent être remplacés par des cordons spécifiques disponibles auprès du fabricant ou de son service après-vente.

Défaut	Cause et dépannage
L'appareil ne réfrigère pas, les affichages et l'éclairage sont allumés.	L'appareil se trouve sur le mode Exposition. <ol style="list-style-type: none">1. Appuyer plusieurs fois sur </> jusqu'à ce que ⓘ soit sélectionné.2. Confirmez avec ✓.3. Confirmer les informations concernant l'appareil et le logiciel à l'aide de ✓.4. Appuyer plusieurs fois sur </> jusqu'à ce que "2""5""4" soit sélectionné et confirmer avec ✓.5. Appuyer plusieurs fois sur </> jusqu'à ce que ↗ soit sélectionné et confirmer avec ✓.
L'éclairage par LED ne fonctionne pas.	Ce problème peut avoir de nombreuses causes. ▶ Appelez le service après-vente. → <i>"Service à la clientèle", Page 44</i> L'interrupteur de l'éclairage est coincé. ▶ Vérifiez si l'interrupteur d'éclairage peut se déplacer. → <i>Fig. 6</i>
Le groupe frigorifique s'enclenche plus souvent et plus longtemps.	L'appareil a été ouvert fréquemment. ▶ N'ouvrez pas la porte de l'appareil inutilement. Les grilles de ventilation extérieures sont recouvertes. ▶ Retirez les obstacles devant les grilles de ventilation extérieures.
Un message avec "D" ou "E" apparaît sur l'affichage.	L'électronique a détecté un défaut. <ol style="list-style-type: none">1. Éteignez l'appareil.2. Débranchez l'appareil du secteur. Retirez la fiche du cordon d'alimentation secteur ou désactivez le fusible dans le boîtier à fusibles.3. Raccordez à nouveau l'appareil après 5 minutes.4. Si ce message persiste, contactez le service après-vente. → <i>"Service à la clientèle", Page 44</i>
Une alarme sonore retentit et ⓘ apparaît. L'alarme de porte est activée.	La porte de l'appareil est ouverte. ▶ Fermez la porte de l'appareil.

Défaut	Cause et dépannage
<p>Une alarme sonore retentit et  apparaît. L'alarme de température est activée.</p>	<p>Ce problème peut avoir de nombreuses causes.</p> <ol style="list-style-type: none"> 1. Appuyez sur ✓. ✓ L'affichage de température indique la température la plus chaude. 2. Appuyez sur ✓. <hr/> <p>Les grilles de ventilation extérieures sont recouvertes.</p> <ul style="list-style-type: none"> ▶ Retirez les obstacles devant les grilles de ventilation extérieures.
<p>La température dévie fortement par rapport au réglage.</p>	<p>Ce problème peut avoir de nombreuses causes.</p> <ol style="list-style-type: none"> 1. Éteignez l'appareil. 2. Allumez à nouveau l'appareil après env. 5 minutes. <ul style="list-style-type: none"> ▶ Si la température est trop élevée, vérifiez-la à nouveau au bout de quelques heures. ▶ Si la température est trop basse, vérifiez-la à nouveau le jour suivant.
<p>Le fond du compartiment à vin est mouillé.</p>	<p>La rigole à eau de dégivrage ou le trou d'écoulement sont bouchés.</p> <ul style="list-style-type: none"> ▶ Nettoyez la rigole à eau de dégivrage et le trou d'écoulement. → <i>Page 41</i>
	
<p>L'appareil vrombit, fait des bulles, des bourdonnements, des gargouillis ou des cliquetis.</p>	<p>Il ne s'agit pas d'un défaut. Un moteur tourne, par ex. groupe frigorifique, ventilateur. Du fluide frigorigène circule dans les tuyaux. Le moteur, les interrupteurs ou les électrovannes s'allument ou s'éteignent. Aucune action nécessaire.</p>
<p>L'appareil émet des bruits.</p> 	<p>Les pièces d'équipement vacillent ou se coincent.</p> <ul style="list-style-type: none"> ▶ Vérifiez les pièces d'équipement amovibles et remettez-les éventuellement en place correctement.

15 Entreposage et mise au rebut

15.1 Mettre l'appareil hors service

1. Débranchez l'appareil du réseau électrique.
Retirez la fiche du cordon d'alimentation secteur ou désactivez le fusible dans la boîte à fusibles.
2. Nettoyez l'appareil. → *Page 40*
3. Afin de garantir la ventilation de l'espace intérieur, laissez l'appareil ouvert.

15.2 Éliminer un appareil usagé

L'élimination dans le respect de l'environnement permet de récupérer de précieuses matières premières.

AVERTISSEMENT

Les enfants risquent de s'enfermer dans l'appareil et de mettre leur vie en danger.

- ▶ Retirez les portes de l'appareil.
- ▶ Pour compliquer la pénétration des enfants dans l'appareil, ne retirez pas les clayettes et les bacs.
- ▶ Éloignez les enfants de l'appareil qui a cessé de servir.

AVERTISSEMENT

En cas d'endommagement des tuyaux, du fluide frigorigène inflammable et des gaz nocifs peuvent s'échapper et s'enflammer.

- ▶ Veillez à ne pas endommager les tubulures du circuit frigorifique, ni l'isolant.

1. Débranchez la fiche du secteur.
2. Coupez le câble de raccordement secteur.

3. Retirez les portes de l'appareil.
4. Éliminez l'appareil dans le respect de l'environnement.
Pour connaître les circuits d'élimination actuels, veuillez vous adresser à votre revendeur ou à votre administration municipale.

16 Service à la clientèle

Lors de toute réparation réalisée dans le cadre de la garantie, nous nous assurons que votre appareil est réparé avec des pièces de rechange d'origine par un technicien dûment formé et agréé. Nous utilisons exclusivement des pièces de rechange d'origine lors des réparations.

Vous pouvez obtenir auprès de notre service après-vente des pièces détachées d'origine relatives au fonctionnement de l'appareil et pouvant être stockées jusqu'à 15 ans après la commercialisation de votre appareil.

Veillez contacter notre service clientèle pour obtenir d'autres informations à ce sujet.

Pour plus d'informations sur la durée et les conditions de la garantie dans votre pays, consultez nos modalités de garantie auprès de votre détaillant ou sur notre site Web.

USA:

1-877-442-4436

www.gaggenau.com

www.gaggenau.com/us/appliances/eshop

CA:

1-877-442-4436

www.gaggenau.com

www.gaggenau.ca

Résidents du Québec :

Vous trouverez des renseignements sur la disponibilité des pièces de

rechange, des services de réparation et des renseignements nécessaires à l'entretien ou à la réparation de l'appareil à l'adresse suivante :
www.gaggenau.com/ca/fr/service/residents-du-qc



GAGGENAU

16.1 Numéro de modèle (E-Nr.) et numéro de fabrication (FD)

Si vous contactez le service à la clientèle, indiquez le numéro de modèle (E-Nr.) et le numéro de fabrication (FD) indiqués sur la plaque signalétique de l'appareil.

→ "Appareil", Fig. **1** / **5** Page 33

Pour retrouver rapidement les données de votre appareil et le numéro de téléphone du service à la clientèle, n'hésitez pas à les recopier ailleurs.

17 Données techniques

La plaque signalétique mentionne le fluide frigorigène, le volume net ainsi que d'autres données techniques.

→ "Appareil", Fig. **1** / **5** Page 33

Se puede encontrar información y explicaciones adicionales en línea. Escanear el código QR en la página de título.



Tabla de contenidos

1 Seguridad	48	7.1 Encender el aparato	55
1.1 Definiciones de seguridad	48	7.2 Advertencias relativas al funcionamiento del aparato	56
1.2 Indicaciones generales	48	7.3 Apagar el aparato	56
1.3 Uso previsto	48	7.4 Ajustar la temperatura del compartimiento para vinos	56
1.4 Limitación del grupo de usuarios	48	7.5 Brillo de la indicación de temperatura	56
1.5 Transporte seguro	49	7.6 Bloqueo de teclas	56
1.6 Instalación segura	49	7.7 Humedad del aire	57
1.7 Uso seguro	50	8 Ajustes básicos	57
1.8 Aparato dañado	51	8.1 Modificar los ajustes básicos	57
1.9 Advertencias en virtud de la Proposición 65 del estado de California	52	8.2 Vista general de los ajustes básicos	57
2 Evitar daños materiales	53	9 Funciones adicionales	59
3 Protección del medio ambiente y ahorro	53	9.1 Iluminación interior	59
3.1 Consejos para la eliminación del embalaje	53	9.2 Modo de presentación	59
3.2 Ahorrar energía	53	9.3 Modo Reposo	59
4 Instalación y conexión	53	10 Alarma	60
4.1 Material entregado	53	10.1 Alarma de la puerta	60
4.2 Requisitos para seleccionar el lugar de colocación	54	10.2 Alarma de temperatura	60
4.3 Instalación del aparato	54	11 Compartimiento para almacenar vinos	60
4.4 Preparar el aparato para el primer uso	54	11.1 Guardar la máxima cantidad de botellas estándar	60
4.5 Conectar el aparato a la red eléctrica	54	11.2 Consejos prácticos para almacenar las botellas de vino	60
5 Familiarizándose con el aparato	54	11.3 Temperaturas de consumo ..	61
5.1 Aparato	54	12 Descongelación	61
5.2 Panel de control	55	12.1 Desescarchar el compartimiento para vinos ..	61
6 Equipamiento	55	13 Limpieza y cuidados	61
6.1 Soporte para botellas extraíble	55	13.1 Indicación para la conservación de superficies de acero inoxidable	62
6.2 filtro antiolores	55		
7 Manejo básico	55		

13.2 Preparar el aparato para su limpieza	62
13.3 Limpiar el aparato	62
13.4 Limpiar la canaleta de desagüe y la abertura de drenado	62
13.5 Retirar elementos del aparato	63
13.6 Sustituir el filtro desodorizante	63
14 Solucionar pequeñas averías	63
15 Almacenamiento y eliminación	66
15.1 Interrumpir el funcionamiento del aparato	66
15.2 Eliminación de los aparatos usados	66
16 Servicio de atención al cliente	66
16.1 Número de modelo (E-Nr.) y número de fabricación (FD)	67
17 Datos técnicos	67



INSTRUCCIONES DE SEGURIDAD IMPORTANTES

LEA Y CONSERVE ESTAS INSTRUCCIONES

Tenga en cuenta las siguientes indicaciones de seguridad.

1.1 Definiciones de seguridad

Aquí puede encontrar explicaciones de las palabras de señal de seguridad utilizadas en este manual.

ADVERTENCIA

Esto indica que pueden producirse la muerte o heridas graves si no se cumple con esta advertencia.

PRECAUCIÓN

Esto indica que pueden producirse heridas leves o moderadas si no se cumple con esta advertencia.

AVISO

Esto indica que pueden producirse daños en el aparato o en los bienes si no se cumple con este aviso.

Nota: Esto alerta sobre información importante.

1.2 Indicaciones generales

- Lea atentamente estas instrucciones.
- Guarde las instrucciones y la información del producto para consultas posteriores o para el próximo propietario.
- El aparato no debe conectarse en caso de haber sufrido daños durante el transporte.

1.3 Uso previsto

Este aparato ha sido diseñado exclusivamente para su montaje empotrado.

Utilizar este aparato solo:

- para almacenar vino.
- en el uso doméstico privado y en espacios cerrados del entorno doméstico.
- hasta una altura de 4,921 ft (1500 m) sobre el nivel del mar.

1.4 Limitación del grupo de usuarios

Este aparato no está diseñado para ser utilizado por personas (incluidos niños) con capacidades físicas, sensoriales o mentales reducidas, o falta de experiencia y conocimiento, a menos que sean supervisados o instruidos acerca del uso del aparato por una persona responsable de su seguridad. Impida que los niños jueguen con el aparato.



INSTRUCCIONES DE SEGURIDAD IMPORTANTES

LEA Y CONSERVE ESTAS INSTRUCCIONES

La limpieza y el cuidado del aparato a cargo del usuario no deberán ser efectuados por niños si no cuentan con la supervisión de una persona adulta responsable.

1.5 Transporte seguro

ADVERTENCIA;

El elevado peso del aparato podría causar lesiones al levantarlo.

- ▶ Levantar el aparato solamente con ayuda de otra persona.

1.6 Instalación segura

ADVERTENCIA;

Para evitar el riesgo de lesiones por una instalación incorrecta, debe tenerse en cuenta lo siguiente.

- ▶ Asegúrese de que se sigan todas las instrucciones de instalación antes de su uso.
- ▶ Conectar y poner en funcionamiento el aparato solo de conformidad con los datos que figuran en la placa de características.
- ▶ Conectar el aparato solo a una fuente de alimentación con corriente alterna a través de una toma de corriente instalada reglamentariamente y provista de puesta a tierra.
- ▶ La conexión de puesta a tierra de la instalación eléctrica doméstica debe estar instalada de acuerdo con las normas vigentes.
- ▶ No alimentar nunca el aparato a través de un dispositivo de conmutación externo, como por ejemplo, un reloj avisador o un mando remoto.
- ▶ Cuando el aparato esté montado, el enchufe del cable de conexión a la red debe quedar accesible, o, en caso de que no sea posible, debe haberse instalado un dispositivo de separación en la instalación eléctrica fija según lo dispuesto en las normas de instalación.
- ▶ Al instalar el aparato debe prestarse atención a que el cable de conexión de red no quede atrapado ni se dañe.

Para evitar el riesgo de lesiones por el aislamiento dañado del cable de alimentación, tenga en cuenta lo siguiente.

- ▶ Evite que el cable de conexión de red entre en contacto con fuentes de calor.



INSTRUCCIONES DE SEGURIDAD IMPORTANTES

LEA Y CONSERVE ESTAS INSTRUCCIONES

ADVERTENCIA;

Si las aberturas de ventilación del aparato se encuentran cerradas, puede generarse una mezcla inflamable de aire y gas en caso de una fuga del circuito de enfriamiento.

- ▶ No cerrar las aberturas de ventilación de la carcasa del aparato o de la carcasa de la instalación.

ADVERTENCIA;

Para evitar el riesgo de lesiones por un cable de alimentación alargado y adaptadores no aprobados, tenga en cuenta lo siguiente.

- ▶ No utilizar cables de prolongación ni regletas de tomas de corriente múltiples.
- ▶ Utilizar solo adaptadores y cables de conexión de red autorizados por el fabricante.
- ▶ Si el cable de conexión de red es demasiado corto y no hay disponible ningún cable de mayor longitud, ponerse en contacto con un técnico electricista para adaptar la instalación doméstica.

Las unidades de alimentación o las tomas de corriente múltiples, móviles, pueden sobrecalentarse y provocar incendios.

- ▶ No colocar las unidades de alimentación o las tomas de corriente múltiples móviles en la parte posterior de los aparatos.

1.7 Uso seguro

ADVERTENCIA;

La penetración de humedad puede causar una descarga eléctrica.

- ▶ El aparato solo debe utilizarse en espacios interiores.
- ▶ No exponer el aparato a fuentes intensas de calor y humedad.
- ▶ No utilizar limpiadores por chorro de vapor ni de alta presión para limpiar el aparato.

ADVERTENCIA;

Los niños pueden ponerse el material de embalaje por encima de la cabeza, o bien enrollarse en él, y asfixiarse.

- ▶ Mantener el material de embalaje fuera del alcance de los niños.
- ▶ No permita que los niños jueguen con el material de embalaje.

Los niños pueden inhalar o ingerir pequeñas piezas y asfixiarse.

- ▶ Mantener las piezas pequeñas fuera del alcance de los niños.
- ▶ No permita que los niños jueguen con piezas pequeñas.



INSTRUCCIONES DE SEGURIDAD IMPORTANTES

LEA Y CONSERVE ESTAS INSTRUCCIONES

ADVERTENCIA;

Si se daña el circuito de refrigeración, puede escaparse líquido refrigerante inflamable y explotar.

- ▶ Para acelerar la descongelación, no utilizar ningún otro dispositivo mecánico u otro medio distinto a los recomendados por el fabricante.

Los productos que contienen gases propelentes o inflamables y las materias explosivas pueden causar una explosión (por ejemplo, aerosoles).

- ▶ No guardar productos que contengan gases propelentes o inflamables ni materias explosivas en el aparato.

ADVERTENCIA;

Los dispositivos eléctricos en el interior del aparato pueden provocar incendios (por ejemplo, calefactores, fábricas de hielo, etc.).

- ▶ No poner en funcionamiento dispositivos eléctricos en el interior del aparato.

ADVERTENCIA;

Riesgo de lesiones en los ojos debido a la salida de líquido refrigerante inflamable y gases nocivos.

- ▶ No dañe las tuberías del circuito de refrigeración y aislamiento.

1.8 Aparato dañado

ADVERTENCIA;

Para evitar el riesgo de lesiones por un aparato o cable de alimentación dañado, tenga en cuenta lo siguiente.

- ▶ No poner nunca en funcionamiento un aparato dañado.
- ▶ No jalar nunca el cable de conexión a la red eléctrica para desenchufar el aparato. Desenchufar siempre el cable de conexión de red de la toma de corriente.
- ▶ Si el aparato o el cable de conexión de red están dañados, desenchufar inmediatamente el cable de conexión de red o desconectar el fusible de la caja de fusibles.
- ▶ Llamar al servicio de atención al cliente. → *Página 66*

Para evitar riesgos de lesiones derivadas de reparaciones inadecuadas, se recomienda seguir las siguientes indicaciones.

- ▶ Únicamente los técnicos especialistas o los proveedores de servicios autorizados deben llevar a cabo reparaciones.
- ▶ Solo se pueden utilizar repuestos originales para reparar el aparato.
- ▶ Si el cable de conexión de red o el cable de conexión de este aparato resulta dañado, debe ser sustituido por un cable especial de conexión de



INSTRUCCIONES DE SEGURIDAD IMPORTANTES

LEA Y CONSERVE ESTAS INSTRUCCIONES

red o por un cable especial de conexión para este aparato que puede obtenerse a través del fabricante o de su servicio de atención al cliente.

ADVERTENCIA;



Si las tuberías están dañadas, se puede escapar refrigerante inflamable y gases nocivos, lo que puede provocar un incendio.

- ▶ Mantener las fuentes de fuego o focos de ignición alejados del aparato.
- ▶ Ventilar la estancia.
- ▶ Apagar el aparato.
- ▶ Extraer el enchufe del cable de conexión de red o quitar el fusible de la caja de fusibles.
- ▶ Llamar al servicio de atención al cliente. → *Página 66*

1.9 Advertencias en virtud de la Proposición 65 del estado de California

Este producto puede contener un químico que el Estado de California reconoce como potencialmente cancerígeno o causante de daños reproductivos. Por tanto, su producto debe llevar en su embalaje la siguiente etiqueta de conformidad con la legislación de California:

<p>STATE OF CALIFORNIA PROPOSITION 65 WARNING: / AVERTISSEMENT ISSUE DE LA PROPOSITION 65 DE L'ÉTAT DE LA CALIFORNIE:</p> <p> WARNING / AVERTISSEMENT</p> <p>Cancer and Reproductive Harm / Cancer et dommages à la reproduction - www.P65Warnings.ca.gov.</p>

2 Evitar daños materiales

AVISO

Al subirse o apoyarse sobre pedestales, cajones o puertas, se puede dañar el aparato.

- ▶ No pisar ni apoyarse sobre el pedestal, cajones o puertas.

La suciedad con aceite o grasa puede crear poros en las piezas de plástico y las juntas de las puertas.

- ▶ Mantener las piezas de plástico y juntas de goma limpias de aceites y grasas.

Si se lavan los elementos y accesorios del aparato en el lavavajillas, estos podrían deformarse o decolorarse.

- ▶ No lavar nunca los elementos y accesorios del aparato en el lavavajillas.

3 Protección del medio ambiente y ahorro

3.1 Consejos para la eliminación del embalaje

Todos los materiales del embalaje son ecológicos y reciclables.

- ▶ Desechar los diferentes materiales separados según su naturaleza.

3.2 Ahorrar energía

Si tiene en cuenta estas indicaciones, su aparato consumirá menos corriente.

Selección del lugar de colocación

- Proteger el aparato de la radiación solar directa.
- Instalar el aparato con la mayor distancia posible respecto a

radiadores, hornos y otras fuentes de calor:

- Mantener una distancia de $1\frac{1}{4}$ " (30 mm) respecto a estufas de gas o eléctricas.
- Mantener una distancia de $11\frac{13}{16}$ " (300 mm) respecto a hornos de carbón o aceite.
- No cubrir ni bloquear nunca las rejillas de ventilación exteriores.

Ahorro de energía durante el funcionamiento

Nota: La disposición de las piezas de equipo no influye en el consumo de energía de aparato.

- Abrir brevemente el aparato y cerrarlo correctamente.
- No cubrir ni bloquear nunca las aberturas de ventilación ni las rejillas de ventilación.

4 Instalación y conexión

4.1 Material entregado

Después de desembalar el aparato, verificar que ninguna pieza haya sufrido daños durante el transporte y que el volumen de suministro esté completo.

Si tiene alguna queja deberá dirigirse al distribuidor en donde adquirió su electrodoméstico o a nuestro servicio de atención al cliente → *Página 66*.

El alcance de la entrega consta de:

- Aparato empotrable
- Equipamiento y accesorios¹
- Material para instalación
- Instrucciones de instalación
- Manual de instrucciones
- Declaración de garantía limitada del producto

¹ Según el equipamiento del aparato

- Documento de la garantía ¹
- Etiqueta energética
- Informaciones sobre el consumo de energía y los ruidos del aparato

4.2 Requisitos para seleccionar el lugar de colocación

ADVERTENCIA;

Si el aparato se encuentra en un espacio demasiado pequeño, puede generarse una mezcla inflamable de aire y gas en caso de una fuga del circuito de enfriamiento.

- ▶ Colocar el aparato en espacios que tengan un volumen mínimo de 35 pies cúbicos (1 m³) por 0.3 oz (8 g) de líquido refrigerante. La cantidad de refrigerante se indica en la placa de características.

→ "Aparato", Fig. **1**/**5**

Página 54

El peso de fábrica del aparato puede alcanzar, en función del modelo concreto, hasta las 110 lb (50 kg). Para soportar el peso del dispositivo, la superficie debe ser lo suficientemente estable.

4.3 Instalación del aparato

- ▶ Instalar el aparato siguiendo las instrucciones de instalación adjuntas.

4.4 Preparar el aparato para el primer uso

1. Retirar el material informativo.
2. Retirar las láminas protectoras y los seguros de transporte, p. ej., la cinta adhesiva y la caja.
3. Efectuar una primera limpieza del aparato. → *Página 62*

4.5 Conectar el aparato a la red eléctrica

1. Enchufar el conector frío del cable de alimentación en el aparato.
2. El enchufe del cable de conexión de red del aparato debe conectarse a una toma de corriente con conexión a tierra cercana al aparato.

Los datos de conexión del aparato se encuentran en la placa de características.

→ "Aparato", Fig. **1**/**5**

Página 54

3. Comprobar el asiento firme del enchufe.
- ✓ El aparato está listo para su uso.

5 Familiarizándose con el aparato

5.1 Aparato

Aquí encontrará una vista general de los componentes de su aparato.

→ Fig. **1**

-
- 1** Iluminación interior
 - 2** Panel de control → *Página 55*
 - 3** Soporte para botellas extraíble → *Página 55*
 - 4** Desagüe para el agua de descongelación
 - 5** Placa de características → *Página 67*
 - 6** Pata atornillada
-

Nota: Es posible que las ilustraciones muestren detalles y características de equipamiento y

¹ No disponible en todos los países

tamaño que no concuerdan con las de su aparato concreto.

5.2 Panel de control

A través del panel de control se ajustan todas las funciones de su aparato y se obtiene información sobre el estado de funcionamiento.

→ Fig. 2

- 1 Muestra la temperatura del compartimiento de refrigeración ajustada en °F o °C.
- 2 </> sirve para navegar por el menú.
 - ☑ sirve para seleccionar un compartimiento a fin de modificar la temperatura del mismo, o para activar determinadas funciones adicionales.
- 3

Lógica de manejo

Para activar los ajustes, desplazarse con los sensores </>. Los ajustes activados se resaltan en blanco en el indicador.

Símbolo	Descripción
<	Desplazarse hacia la izquierda. Mantener presionado durante 3 segundos para acceder al menú superior.
>	Desplazarse hacia la derecha
✓	Confirmar, activar o desactivar función
←	Retroceder

6 Equipamiento

El equipamiento del aparato depende del modelo.

6.1 Soporte para botellas extraíble

Para obtener una mejor vista general y retirar las botellas más rápidamente, extraer el botellero extraíble.

→ Fig. 3

6.2 filtro antiolores

El filtro desodorizante filtra los olores y puede sustituirse en caso necesario.

→ "Sustituir el filtro desodorizante", *Página 63*

Cambiar el filtro antiolores cada seis meses. Esto mantiene la calidad del filtro a un nivel alto constantemente.

Nota: La alarma del filtro se puede activar en los ajustes básicos → *Página 57*. 🗘 aparecerá entonces en el indicador cada dos meses.

7 Manejo básico

7.1 Encender el aparato

1. Conectar el aparato a la red eléctrica. → *Página 54*

Nota: Si el aparato se ha apagado previamente con el panel de control, mantener presionado ✓ durante 3 segundos.

 - ✓ ☾ parpadea.
2. Si ☾ permanece encendido, mantener presionado ✓ durante 3 segundos.
 - ✓ El aparato comienza a enfriar.
 - ✓ La luz de aviso del indicador de temperatura parpadea hasta que

el aparato ha alcanzado la temperatura establecida.

✓ El aparato está listo para su uso.

3. Ajustar la temperatura deseada.

→ *Página 56*

7.2 Advertencias relativas al funcionamiento del aparato

■ Una vez encendido el aparato, transcurren varias horas hasta que se alcanza la temperatura ajustada.

■ Al cerrar la puerta, asegurarse de que no esté bloqueada por objetos almacenados.

■ Cuando se cierra la puerta, puede generarse presión negativa. La puerta se vuelve a abrir con dificultad. Esperar un momento hasta que la presión se estabilice.

■ La temperatura del aparato varía debido a las siguientes condiciones:

- Frecuencia con la que se abre el aparato
- Cantidad de carga
- Temperatura del entorno
- Radiación solar directa

7.3 Apagar el aparato

1. Presionar </> repetidamente hasta que aparezca seleccionado ☺.

2. Mantener presionado ✓ durante tres segundos.

✓ ☺ parpadea.

✓ El indicador se apagará después de 10 minutos.

7.4 Ajustar la temperatura del compartimiento para vinos

El aparato dispone de dos rangos de temperatura.

1. Presionar </> repetidamente hasta seleccionar el rango de

temperatura superior ■ o el rango de temperatura inferior ▣.

2. Confirmar tocando ✓.

3. Presionar </> repetidamente hasta seleccionar la temperatura deseada.

4. Confirmar tocando ✓.

7.5 Brillo de la indicación de temperatura

El brillo de la indicación de temperatura se puede ajustar gradualmente entre 20 y el 100 %.

Ajuste del brillo de la indicación de temperatura

1. Presionar </> repetidamente hasta que aparezca seleccionado ✨.

2. Confirmar tocando ✓.

3. Presionar </> repetidamente, hasta seleccionar el ajuste deseado.

4. Confirmar tocando ✓.

7.6 Bloqueo de teclas

El bloqueo de las teclas evita que el aparato se maneje de forma involuntaria o incorrecta durante el funcionamiento.

Nota: En los ajustes básicos se indica cómo activar el bloqueo de teclas y cómo cambiar el PIN de bloqueo de teclas.

Desactivar el bloqueo de las teclas

1. Pulsar ✓.

✓ ■ aparece en el indicador.

2. Confirmar tocando ✓.

3. Presionar </> hasta seleccionar el primer dígito del PIN y confirmar con ✓.

4. Presionar </> repetidamente hasta seleccionar el segundo dígito del PIN y confirmar con ✓.
5. Presionar </> repetidamente hasta seleccionar el tercer dígito del PIN y confirmar con ✓.

Mayor consumo de energía

7.7 Humedad del aire

Para evitar que los corchos se sequen o se encojan, ajustar la humedad del aire adecuada.

Consejo: Para mantener constante la humedad del aire, evitará abrir la puerta con frecuencia y durante mucho tiempo.

Estándar ◊	Humedad media del aire entre el 50 % y el 80 % Consumo de energía menor
Alto ●	Humedad media del aire inferior al 50 %

Ajustar la humedad del aire

1. Presionar </> repetidamente hasta que aparezca seleccionado ◊.
2. Confirmar tocando ✓.
3. Presionar </> repetidamente, hasta seleccionar el ajuste deseado.
4. Confirmar tocando ✓.

8 Ajustes básicos















8.1 Modificar los ajustes básicos

1. Presionar </> repetidamente hasta que aparezca seleccionado ⇄.
2. Confirmar tocando ✓.
3. Presionar </> repetidamente, hasta seleccionar el ajuste deseado.
4. Confirmar tocando ✓.
5. Presionar </> repetidamente hasta seleccionar el ajuste secundario deseado en el ajuste correspondiente.

8.2 Vista general de los ajustes básicos

Aquí encuentra una vista general de los ajustes básicos y de los ajustes de fábrica. Los ajustes básicos están en función del equipamiento de su aparato.

Ajuste	Selección	Descripción
🔔 duración de la alarma de la puerta	"1 min"/"2 min"/"3 min" "0 min" (desactivado) ← (atrás)	Ajustar la duración de la alarma de la puerta o desactivarla.
🔔 Alarma luminosa	🔔 (activado) 🔕 (desactivado) ← (atrás)	Activar o desactivar la iluminación intermitente del aparato durante las alarmas.
🔊 tono de alarma	🔔 (activado) 🔕 (desactivado) ← (atrás)	Activar o desactivar todos los tonos de alarma.
🎵 tono de confirmación	🎵 (activado) 🎵 (desactivado) ← (atrás)	Activar o desactivar los tonos de teclas táctiles,

Ajuste	Selección	Descripción
 bloqueo de teclas	 (activado)  (desactivado) ← (atrás)	los tonos de confirmación y el tono de inicio. Nota: El PIN de bloqueo de teclas viene configurado de fábrica en 1 1 1. Para activar o desactivar el bloqueo de teclas, introducir el PIN.
 PIN de bloqueo de teclas		Introducir el antiguo PIN de bloqueo de teclas, a continuación introducir el nuevo PIN y repetirlo de nuevo.
 brillo del indicador	"20 %"/"40 %"/"60 %"/"80 %"/"100 %" ¹ ← (atrás)	El brillo del indicador se puede ajustar gradualmente.
 unidad de temperatura	°C °F ← (atrás)	Ajustar la unidad de temperatura.
 modo de espera	 (activado)  (desactivado) ¹	Para activar o desactivar el modo de espera, presionar </> repetidamente hasta seleccionar el ajuste deseado y mantener presionado ✓ durante 3 segundos.
 información sobre aparatos y software	Visualización de información sobre el aparato y el software ← (atrás)	Mostrar el nombre del modelo, el índice, el número de serie y el número de servicio del aparato. Consejo: La información del aparato es necesaria para ponerse en contacto con el servicio al cliente.
 alarma del filtro	 (activado)  (desactivado)	Activar o desactivar la alarma del filtro para

¹ Ajuste de fábrica (puede diferir según el modelo de aparato)

Ajuste	Selección	Descripción
	← (atrás)	cambiar el filtro antiolores.
⌚ ajustes de fábrica	⌚ (activado) ⌚ (desactivado)	Todos los ajustes se restablecerán a los ajustes de fábrica originales. Para restablecer los ajustes de fábrica del aparato, presionar </> repetidamente hasta seleccionar ⌚ y mantener presionado ✓ durante 3 segundos.

9 Funciones adicionales

Comprobar qué funciones adicionales ajustables ofrece el aparato.

9.1 Iluminación interior

9.2 Modo de presentación

En el modo de presentación, la iluminación interior está encendida de forma permanente.

Activar el modo de presentación

1. Presionar </> repetidamente hasta seleccionar el modo de iluminación de presentación ⚙️.
2. Confirmar tocando ✓.
3. Con </>, ajustar el nivel de brillo deseado de la iluminación de presentación:
"20 %"/"40 %"/"60 %"/"80 %"/"100 %".
4. Confirmar tocando ✓.

Desactivar el modo de presentación

1. Presionar </> repetidamente hasta seleccionar el modo de iluminación de presentación ⚙️.

2. Confirmar tocando ✓.
3. Ajustar la iluminación de presentación al "0 %" con </>.
4. Confirmar tocando ✓.

9.3 Modo Reposo

El modo Reposo desactiva todas las funciones que no son absolutamente necesarias.

Durante el modo Reposo, las siguientes funciones permanecen desconectadas:

- Alarma
- Iluminación interior
- Señales acústicas
- Mensajes en el panel de control

Notas

- Durante el modo Reposo se atenúa la iluminación del panel de control.
- En los ajustes básicos se indica cómo activar el modo Reposo.
→ *Página 57*

10 Alarma

10.1 Alarma de la puerta

Si la puerta permanece abierta durante más tiempo, la alarma de la puerta se activa.

Suena una señal acústica y aparece



Apagar la alarma de la puerta

- ▶ Cerrar la puerta del aparato o tocar ✓.
- ✓ La señal acústica se apaga.

10.2 Alarma de temperatura

Si la temperatura del compartimento para vinos es demasiado alta o baja durante mucho tiempo, la alarma de temperatura se activa.

Suena una señal acústica y aparece



Apagar la alarma de temperatura

1. Presionar ✓.
- ✓ La indicación de temperatura muestra la temperatura más alta.
2. Presionar ✓.
- ✓ La temperatura actual parpadea y el indicador cambia a 🔔 hasta que se alcanza la temperatura ajustada.

11 Compartimento para almacenar vinos

Pueden almacenarse vinos de manera profesional a una temperatura constante en el compartimento para vinos. La temperatura del compartimento para almacenar vinos puede ajustarse de 41 °F (5 °C) a 68 °F (20 °C).

11.1 Guardar la máxima cantidad de botellas estándar

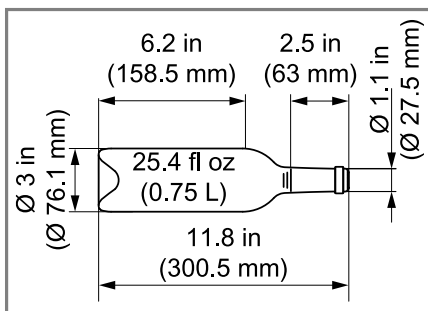

Botella estándar

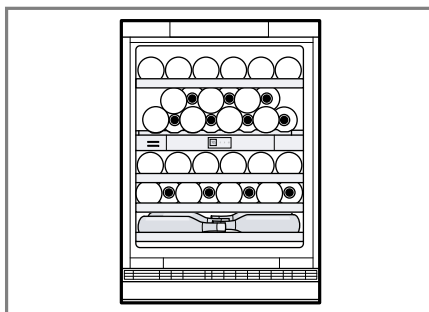

Ejemplo de almacenamiento con 38 botellas de tamaño estándar

11.2 Consejos prácticos para almacenar las botellas de vino

Tener en cuenta los siguientes consejos para la conservación de los vinos.

- Guardar las botellas de vino directamente en los botelleros. Los botelleros abiertos permiten una circulación continua del aire, lo que elimina rápidamente el exceso de humedad.
- Atemperar el vino antes de servirlo. Retirar el vino tinto del aparato entre 4 y 5 horas antes de servirlo, y el rosado entre 2 y

3 horas antes, para que alcance lentamente la temperatura ideal para su consumo (chambrieren). Servir el vino blanco directamente desde el aparato. Refrigerar el vino espumoso y la champaña en el refrigerador justo antes de servirlo.

- Refrigerar los vinos siempre a una temperatura ligeramente inferior a la temperatura ideal de consumo, ya que el vino se calienta inmediatamente al servirlo en la copa.

11.3 Temperaturas de consumo

La temperatura de servicio correcta de un vino es un factor decisivo y determinante para su sabor.

Tipo de vino	Temperatura de consumo
Grandes vinos tintos de Burdeos	64 °F (18 °C)
Côtes du Rhône tintos, Barolo	63 °F (17 °C)
Grandes vinos tintos de Borgoña, vinos tintos de Burdeos	61 °F (16 °C)
Vino de Oporto	59 °F (15 °C)
Vinos tintos jóvenes de Borgoña,	57 °F (14 °C)
Vinos tintos jóvenes	54 °F (12 °C)
Vinos Beaujolais jóvenes/Todos los blancos con poco azúcar residual	52 °F (11 °C)
Todos los vinos blancos, grandes vinos Chardonnay	50 °F (10 °C)
Jerez	48 °F (9 °C)

Tipo de vino	Temperatura de consumo
Vinos blancos jóvenes a partir de cosecha tardía	46 °F (8 °C)
Vinos blancos del Loira, Entre-deux-Mers	45 °F (7 °C)

12 Descongelación

12.1 Desescarchar el compartimiento para vinos

Durante el funcionamiento, se forman gotas de agua de descongelación o escarcha en la pared posterior del compartimiento para vinos. La pared posterior del compartimiento para vinos se desescarcha automáticamente.

El agua de descongelación atraviesa la canaleta de desagüe hacia la abertura de drenado.

Para que el agua de descongelación fluya y se evite la formación de olores, tener en cuenta la siguiente información: .

→ *"Limpiar la canaleta de desagüe y la abertura de drenado", Página 62*

13 Limpieza y cuidados

Nota: La declaración de garantía limitada del producto cubre los defectos de materiales y mano de obra. La limpieza y el mantenimiento no están cubiertos por la garantía y se aplicará un recargo. Para más información, véase la declaración de garantía limitada del producto.

13.1 Indicación para la conservación de superficies de acero inoxidable

Para la conservación y limpieza de las superficies de acero inoxidable utilizar únicamente productos y paños de limpieza apropiados para acero inoxidable.

Consejos

- Para evitar que se produzcan arañazos visibles, pasar el paño en dirección de la estructura de la superficie de acero inoxidable.
- Los productos y los paños de limpieza apropiados se pueden adquirir en nuestro Servicio de Atención al Cliente, en un distribuidor o en nuestra página web.

13.2 Preparar el aparato para su limpieza

1. Desenchufar el aparato de la red eléctrica.
Extraer el enchufe del cable de conexión de red o quitar el fusible de la caja de fusibles.
2. Retirar todas las botellas y guardarlas en un lugar fresco.
3. Retirar todos los elementos adicionales y accesorios del aparato. → *Página 63*

13.3 Limpiar el aparato

ADVERTENCIA;

La penetración de humedad puede causar una descarga eléctrica.

- ▶ No utilizar limpiadores por chorro de vapor ni de alta presión para limpiar el aparato.

AVISO

Los productos de limpieza inadecuados pueden dañar la superficie del aparato.

- ▶ No utilizar estropajos ni esponjas de fibra dura.
- ▶ No utilizar agentes agresivos ni abrasivos.
- ▶ No utilizar productos de limpieza con un alto contenido de alcohol.
- ▶ No utilizar limpiadores específicos para acero inoxidable en el exterior del aparato.

Si entra líquido en la abertura de drenado, la bandeja de evaporación puede rebosar.

- ▶ El agua de limpieza no debe entrar en contacto con la abertura de drenado.

Si se lavan los elementos y accesorios del aparato en el lavavajillas, estos podrían deformarse o decolorarse.

- ▶ No lavar nunca los elementos y accesorios del aparato en el lavavajillas.

1. Preparar el aparato para su limpieza. → *Página 62*
2. Limpiar el aparato, los elementos adicionales, los accesorios y las juntas de la puerta con un trapo, agua templada y un poco de jabón de pH neutro.
3. Secar completamente con un paño suave y seco.
4. Colocar los accesorios.
5. Conectar el aparato a la red eléctrica. → *Página 12*

13.4 Limpiar la canaleta de desagüe y la abertura de drenado

Limpiar la canaleta de desagüe y la abertura de drenado regularmente

para que el agua de descongelación fluya correctamente.

- ▶ Limpiar la canaleta de desagüe y la abertura de drenado con cuidado, p. ej., con un hisopo de algodón.



13.5 Retirar elementos del aparato

Si se desea limpiar a fondo los elementos del aparato, será necesario quitarlos.

Soporte para botellas extraíble

Retirar el botellero extraíble

1. Jalar el soporte para botellas extraíble hasta el tope.

2. Presionar ligeramente los soportes de los rieles en la parte delantera de ambos lados.
3. Levantar ① por la parte delantera y retirar ② el soporte para botellas extraíble.
→ Fig. 4

13.6 Sustituir el filtro desodorizante

1. Presionar la cubierta del filtro antiolores, soltarla y retirarla.
2. Retirar el filtro desodorizante agotado del soporte del filtro desodorizante y sustituirlo por el nuevo filtro desodorizante.
3. Introducir la cubierta, presionarla hasta el tope y soltarla.
- ✓ Suena un clic. La cubierta se bloquea automáticamente.
4. Confirmar la alarma del filtro con ✓ y salir.
→ Fig. 5

Nota: Se puede obtener un nuevo filtro desodorizante a través de nuestro servicio de atención al cliente o en nuestra página web.



14 Solucionar pequeñas averías



Usted mismo puede solucionar los errores menores de su aparato. Lea la información acerca de cómo solucionar los errores antes de contactar con Atención al Cliente. Así podrá evitar costos de reparación innecesarios.

⚠ ADVERTENCIA;

Para evitar riesgos de lesiones derivadas de reparaciones inadecuadas, se recomienda seguir las siguientes indicaciones.

- ▶ Únicamente los técnicos especialistas o los proveedores de servicios autorizados deben llevar a cabo reparaciones.
- ▶ Solo se pueden utilizar repuestos originales para reparar el aparato.
- ▶ Si el cable de conexión de red o el cable de conexión de este aparato resulta dañado, debe ser sustituido por un cable especial de conexión de red o por un cable especial de conexión para este aparato que puede obtenerse a través del fabricante o de su servicio de atención al cliente.

Falla	Causas y resolución de problemas
El aparato no enfría; los paneles indicadores y la iluminación interior se iluminan.	<p>El modo de exposición está activado.</p> <ol style="list-style-type: none"> 1. Presionar </> repetidamente hasta que aparezca seleccionado ①. 2. Confirmar tocando ✓. 3. Confirmar la información sobre el aparato y el software con ✓. 4. Presionar </> repetidamente hasta seleccionar "2""5""4" y confirmar con ✓. 5. Presionar </> repetidamente hasta seleccionar ↗ y confirmar con ✓.
La iluminación LED no funciona.	<p>Son posibles diferentes causas.</p> <ul style="list-style-type: none"> ▶ Ponerse en contacto con el Servicio de atención al cliente. <p>→ <i>"Servicio de atención al cliente", Página 66</i></p> <hr/> <p>El interruptor de la luz se traba.</p> <ul style="list-style-type: none"> ▶ Comprobar si se puede mover el interruptor. <p>→ <i>Fig. 6</i></p>
La frecuencia y duración de la conexión del compresor aumenta.	<p>El aparato se ha abierto con frecuencia.</p> <ul style="list-style-type: none"> ▶ No se debe abrir la puerta del aparato innecesariamente. <hr/> <p>Las rejillas de ventilación exteriores están cubiertas.</p> <ul style="list-style-type: none"> ▶ Eliminar la causa de la obstrucción de las rejillas de ventilación.
En el panel indicador aparece un mensaje con "D" o "E".	<p>El sistema electrónico ha detectado una falla.</p> <ol style="list-style-type: none"> 1. Apagar el aparato. 2. Desconectar el aparato de la red eléctrica. Extraer el enchufe del cable de conexión de red o desconectar el fusible de la caja de fusibles. 3. Volver a conectar el aparato tras cinco minutos. 4. Si la indicación vuelve a aparecer, avisar al Servicio de Atención al Cliente. <p>→ <i>"Servicio de atención al cliente", Página 66</i></p>
Suena la señal acústica y aparece  . La alarma de la puerta está activada.	<p>La puerta del aparato está abierta.</p> <ul style="list-style-type: none"> ▶ Cerrar la puerta del aparato.
Suena la señal acústica y aparece  . La alarma de temperatura está activada.	<p>Son posibles diferentes causas.</p> <ol style="list-style-type: none"> 1. Presionar ✓. ✓ La indicación de temperatura muestra la temperatura más alta. 2. Presionar ✓.

Falla	Causas y resolución de problemas
Suenan la señal acústica y aparece  . La alarma de temperatura está activada.	Las rejillas de ventilación exteriores están cubiertas. ▶ Eliminar la causa de la obstrucción de las rejillas de ventilación.
La temperatura difiere considerablemente del valor seleccionado.	Son posibles diferentes causas. 1. Apagar el aparato. 2. Volver a encender el aparato tras unos 5 minutos. ▶ Si la temperatura es demasiado alta, volver a comprobarla al cabo de unas pocas horas. ▶ Si la temperatura es demasiado baja, volver a comprobarla al día siguiente.
Hay agua en la base del compartimiento para el vino.	La canaleta de desagüe del agua de descongelación o la abertura de drenado están obstruidos. ▶ Limpiar la canaleta de desagüe y la abertura de drenado. → <i>Página 62</i>
	
El aparato suena, burbujea o emite zumbidos, chasquidos o ruidos de agua en movimiento.	No se trata de una falla. Hay un motor en marcha (compresores, ventilador). Fluye refrigerante a través de los tubos. El motor, los interruptores o las electroválvulas se conectan o desconectan. No es necesario realizar ninguna acción.
El aparato hace ruidos. 	Los elementos del aparato se tambalean o se quedan atascados. ▶ Comprobar los elementos extraíbles y, en caso necesario, volver a introducirlos.

15 Almacenamiento y eliminación

15.1 Interrumpir el funcionamiento del aparato

1. Desenchufar el aparato de la red eléctrica.
Extraer el enchufe del cable de conexión de red o quitar el fusible de la caja de fusibles.
2. Limpiar el aparato. → *Página 62*
3. Para asegurar la ventilación del interior del aparato, dejar la puerta abierta.

15.2 Eliminación de los aparatos usados

Mediante una eliminación respetuosa con el medio ambiente se pueden reutilizar materias primas valiosas.

ADVERTENCIA;

Los niños pueden quedar encerrados en el aparato y poner así en peligro su vida.

- ▶ Quitar las puertas del aparato.
- ▶ Dejar las bandejas y recipientes dentro del aparato para dificultar que los niños puedan acceder al interior del mismo.
- ▶ Mantenga a los niños lejos de los aparatos usados.

ADVERTENCIA;

Si las tuberías están dañadas, se puede escapar refrigerante inflamable y gases nocivos, lo que puede provocar un incendio.

- ▶ No dañe las tuberías del circuito de refrigeración y aislamiento.
1. Desenchufar el cable de conexión a la red de la toma de corriente.
 2. Separar el cable de conexión a la red.

3. Quitar las puertas del aparato.
4. Desechar el aparato de manera respetuosa con el medio ambiente.

Su distribuidor o el ayuntamiento local puede proporcionarle información sobre las vías y posibilidades actuales de desecho de materiales.

16 Servicio de atención al cliente

En cada reparación cubierta por la garantía, nos aseguramos de que su aparato sea reparado con repuestos originales por un proveedor de servicio capacitado y autorizado. Solo utilizamos repuestos originales para todos los tipos de reparaciones. Nuestro servicio al cliente le proporcionará piezas de repuesto originales, funcionales y disponibles en inventario hasta 15 años a partir de la fecha de introducción del aparato en el mercado.

Para más información, contactar con nuestro servicio al cliente.

Las informaciones detalladas sobre el periodo de validez de la garantía y las condiciones de garantía las podrá encontrar en nuestras condiciones de garantía, con su distribuido o en nuestra página web. USA:

1-877-442-4436

www.gaggenau.com

www.gaggenau.com/us/appliances/eshop

CA:

1-877-442-4436

www.gaggenau.com

www.gaggenau.ca

16.1 Número de modelo (E-Nr.) y número de fabricación (FD)

Si contacta al servicio de atención al cliente, necesita el número de modelo (E-Nr.) y el número de fabricación (FD), que puede encontrar en la placa de características del aparato.

→ "Aparato", Fig. **1**/**5** *Página 54*

Para volver a encontrar rápidamente los datos del aparato o el número de teléfono del servicio de atención al cliente, puede anotar dichos datos.

17 Datos técnicos

En la placa de características del aparato figuran el líquido refrigerante empleado, la capacidad útil y otras especificaciones técnicas.

→ "Aparato", Fig. **1**/**5** *Página 54*

The difference is Gaggenau

gaggenau.com

BSH Home Appliances Corporation

1901 Main Street, Suite 600

Irvine, CA 92614

USA

www.gaggenau.com

1-877-442-4436

© 2025 BSH Home Appliances Corporation



9002046997 (060121)
en-us, fr-ca, es-mx